

Unidades del paisaje cultural boyacense transiciones sobre el tren de paz de rio

Juan Sebastián Cortés Suaza
Carlos David Gómez Estupiñán

Universitaria Agustiniana
Facultad de Arte, Comunicación y Cultura
Programa de Arquitectura
Bogotá D.C
2019

Unidades del paisaje cultural boyacense transiciones sobre el tren de paz de río

Juan Sebastián Cortés Suaza
Carlos David Gómez Estupiñán

Director
Arq. Andrés Orlando Salazar Pinilla

Trabajo de grado para optar por el título de Arquitecto

Universitaria Agustiniana
Facultad de Arte, Comunicación y Cultura
Programa de Arquitectura
Bogotá D.C
2019

Dedicatoria

Este trabajo de grado lo dedicamos a: nuestras familias que nos han apoyado durante toda la carrera universitaria, que han confiado en las decisiones que tomamos como profesionales y personas, a la universidad que nos ha brindado total apoyo durante el periodo académico, a nuestros colegas arquitectos que nos han acompañado durante este viaje y llegaron al final para ver la culminación de este recorrido.

Agradecimientos

Agradecemos a todos los funcionarios de la Uniagustiniana que nos han brindado todas las herramientas para finalizar la carrera universitaria.

De igual manera agradecemos a la URI de Frederico Westphalen-Brasil, en especial al Dr. Cristhian Moreira Brum y a su familia, por habernos recibido calurosamente en su hogar.

Finalmente agradecemos a los profesores que nos acompañan durante este proyecto: a nuestro directo Andrés Orlando Salazar Pinilla, a los asesores José Andrés Sánchez Arias y Juana Marcela Ardila que nos brindaron su conocimiento al comienzo de esta etapa.

Resumen

Identificamos el paisaje cultural como un concepto rotundo en la construcción de las identidades culturales dentro de un territorio, siendo así una importante herramienta de análisis del mismo. Esta herramienta busca articular diferentes dinámicas sociales, culturales y ecológicas de la región.

Partimos de un análisis integral a escala urbano regional centrándonos en las principales características del lugar, lo que nos permite un acercamiento a la identidad del territorio como elemento estructurador del proyecto.

Tabla de contenido

Introducción.....	9
1. Objetivos.....	10
1.1 Objetivo general.....	10
1.2 Objetivos específicos.....	10
2. Justificación del problema.....	11
2.1 Pregunta problema.....	11
2.2 Justificación.....	11
3. Marco teórico.....	17
3.1 De la preservación del patrimonio a la ordenación del paisaje.....	17
4. Marco conceptual.....	19
4.1 Tejido.....	19
4.2 Identidad cultural.....	19
4.3 Revitalización.....	19
4.4 Memoria.....	19
4.5 Re significación.....	20
5. Análisis de Referentes.....	21
5.1 Ruta del peregrino (referente urbano y arquitectónico internacional).....	21
5.1.1 Localización.....	21
5.1.2 Autores.....	21
5.1.3 Descripción del proyecto.....	21
5.1.4 Puntos a tener en cuenta para la propuesta.....	22
5.1.5 Diferencias con el proyecto planteado como tesis.....	22
5.2 Rutas panorámicas de noruega (referente urbano y arquitectónico internacional).....	22
5.2.1 Localización.....	22
5.2.2 Autores.....	22
5.2.3 Descripción del proyecto.....	23
5.2.4 Puntos a tener en cuenta para la propuesta.....	24
5.2.5 Diferencias con el proyecto planteado como tesis.....	24
5.3 Parque regional embalse tomine (referente urbano nacional).....	24
5.3.1 Área de influencia.....	24
5.3.2 Autores.....	24
5.3.3 Descripción del proyecto.....	24
5.3.4 Puntos a tener en cuenta para la propuesta.....	25

5.3.5	Diferencias con el proyecto planteado como tesis.	25
6.	Antecedentes generales	26
6.1	Localización geográfica.....	26
6.2	Determinantes geofísicas	27
6.2.1	Sistema ambiental.....	28
6.2.2	Sistema ecológico.....	28
6.2.3	Fauna y flora.	30
6.3	Determinantes normativas	31
6.3.1	Recomendación relativa a la protección de la belleza y el carácter de los lugares y paisajes.	31
6.3.2	Artículo 4 de la convención sobre la protección del patrimonio mundial cultural y natural.....	31
6.3.3	Artículo 2 de convención para la salvaguardia del patrimonio cultural inmaterial.	31
6.3.4	Artículo 79 de constitución política de Colombia.	32
6.3.5	Ley 99 de 1993.....	32
6.3.6	Artículo 80 ibídem.....	32
6.3.7	Artículo 334 ibídem.....	32
6.3.8	Ley 23 de 1973 en su artículo 2.	32
6.4	Determinantes socio-cultural y económica.....	32
6.4.1	Determinante social.	33
6.4.2	Determinante funcional.....	34
6.4.3	Puntos naturales.....	35
6.4.4	Puntos históricos.....	35
6.5	Determinante vial	35
7.	Diagnóstico y análisis predial.....	37
7.1	Levantamiento de información predial puntos estratégicos	37
7.1.1	Manzaneo.....	37
7.1.2	Cuadro resumen.....	38
7.1.3	Análisis predio a predio.	39
8.	Reparto de cargas y beneficios	40
8.1	Primer elemento del reparto.....	40
8.1.1	Delimitación del ámbito.....	40
8.1.2	Configuración predial.	41

8.1.3 Suelos objeto y no objeto de reparto.	42
8.2 Segundo elemento del reparto.....	42
8.2.1 Cuantificación de los suelos requeridos para las cargas generales.	43
8.2.2 Definición de usos generales de propuesta.	43
8.2.3 Definición del suelo requerido para el espacio público.....	44
9. Propuesta general.....	45
9.1 Propuesta.....	45
9.1.1 Concepto.	46
9.1.2 Escala regional, parque patrimonial acerías.	46
9.1.3 Escala media, unidades del paisaje y transiciones.....	48
9.1.4 Unidad del paisaje 1, paisaje urbano.	48
9.1.5 Unidad del paisaje 2, paisaje natural.	49
9.1.6 Unidad del paisaje 3, paisaje histórico.	50
9.1.7 Unidad del paisaje 4, paisaje productivo.	51
9.1.8 Transiciones.	52
9.1.9 Propuesta Sostenible.	53
9.1.10 Escala puntual, re-significación estaciones del tren.	54
9.1.11 Estación Paz de Rio.	56
9.1.12 Estación peña blanca.....	57
9.1.13 Estación de corrales.	58
9.1.14 Estación vado castro.	59
10. Conclusiones.....	61
11. Referencias	63

Introducción

Al nordeste del departamento de Boyacá se encuentra el vigésimo tren construido en Colombia, el ferrocarril eléctrico de Paz del Rio que a finales del siglo pasado ayudo en el transporte de hierro y carbón, permitiendo que la economía minera de la región entrara en auge.

A través de los años este medio de transporte fue utilizado para cooperar en la explotación de recursos naturales de la región, pero en la actualidad la minería al ser un recurso no renovable se está agotando. En los siguientes capítulos se analizarán las diferentes dinámicas que se han generan alrededor del eje del tren de Paz del Rio, desde lo natural, cultural e histórico, las cuales son características que fortalecen la identidad de la región y que el tren permite conectar por medio de una red potencial, que integrara distintos aspectos desde la **historia**, ya que se encuentran varios puntos que hicieron parte de la Gesta Libertadora de 1819, lo **natural** debido a las riquezas que posee como los son el Cañón del Chicamocha o el Rio Chicamocha y la **cultura**, considerando que nos encontramos en un departamento que se distingue por diferentes prácticas que hacen parte del patrimonio material e inmaterial de Colombia.

Sobre la base de las consideraciones anteriores el principal factor de la investigación en el presente documento es el paisaje cultural, como la herramienta y característica que permitirá vincular todos aquellos aspectos que revitalizaran la región, fomentara la apropiación del territorio por parte de la población y finalmente generara nuevas dinámicas enfocadas al turismo restaurativo, todo esto enfocado en la conexión ya establecida por el tren de Paz del Rio.

1. Objetivos

1.1 Objetivo general

Revitalizar el eje del tren de Paz del Rio valorando las dinámicas ambientales y sociales de este sector por medio del diseño de una sucesión de espacios urbanos y una red ecoturística que integren el paisaje singular de la región boyacense y resalten el valor cultural, patrimonial y ecológico de este, potencializando puntos estratégicos a lo largo del tramo.

1.2 Objetivos específicos

1. Identificar puntos dentro del paisaje de la región que por sus características históricas o ecológicas puedan articularse.
2. Proponer un tejido de los puntos de intervención por medio del acondicionamiento de las vías existentes para integrar la fauna y la flora de la región.
3. Contar una narrativa por medio de la re significación de las estaciones de tren, proyectando espacios para actividades culturales y ecológicas, que propicien que la población se apropie del lugar, se fortalezcan las relaciones sociales, se reactive la economía y se generen nuevas dinámicas en torno al turismo restaurativo.

2. Justificación del problema

2.1 Pregunta problema

¿Cómo articular las dinámicas que se generan alrededor del tren de Paz del Rio por medio del paisaje cultural?

2.2 Justificación

Boyacá, un departamento de Colombia que se distingue por tener paisajes diversos y diferentes tonos de verde que van desde sus montañas hasta sus valles, donde encontramos contrastes como el desierto de La Candelaria o el nevado del Cocuy, región de varios pueblos con grandes símbolos como lo son Villa de Leyva, Raquira o Tunja. El paisaje de este departamento está caracterizado por su historia, ecología, leyendas y arquitectura, sus pobladores hacen parte también de la identidad de este departamento, el boyacense es apegado a la tierra, el 48% pertenece al sector rural y se dedica a la agricultura o la ganadería.

En las provincias de Valderrama, Tundama y Sugamuxi, se encuentra la línea del tren de Acerías Paz del Rio, vigésimo tren de Colombia y considerado el tren del Nordeste, construido en el año 1964 recorre 35 km y cruza los municipios de Topaga, Corrales y Paz de Rio. Recorre el rio Chicamocha y el cañón del Chicamocha los cuales son dos importantes recursos ecológicos de la región. Este tren se construyó con el fin de transportar hierro y carbón desde Paz de Rio, gracias a esto a finales del siglo XX la región logro consolidarse como un sector minero donde muchos se vieron beneficiados económicamente. Actualmente se encuentra en uso por parte de la empresa Acerías Paz Del Rio, transportando minerales, funcionarios y algunas personas que lo utilizan para dirigirse a destinos como Sogamoso. La minería no es un recurso renovable, antiguamente se transportaban 40 vagones de mineral, en la actualidad solo se logran transportar máximo 8 vagones y en un futuro el tren ya no cumplirá el objetivo por el cual fue construido, en consecuencia, se debe generar una nueva perspectiva de este transporte que permite conocer el paisaje singular de la región nordeste de Boyacá y que además lleva en su memoria la historia que permitió el crecimiento de varios municipios en el siglo XX.



Figura 1. Fotos tren de Paz del Rio. Autoría propia. (2019)

Como se mencionó anteriormente el paisaje forma parte del recorrido del tren de Paz Del Rio, en primera instancia la línea férrea recorre el borde del río Chicamocha, este es uno de los más importante en el centro-oriente del país, a la vez recorre el Cañón del Chicamocha que se considera uno de los principales atractivos de Colombia. En los alrededores de la línea férrea se identifican varios puntos naturales, encontrando lugares como Las Piedra Pintadas (pinturas pictográficas), el Valle de los reyes, el Hoyo de los Pájaros, la loma el Tahúr y el zoológico en piedra. Al momento de analizar el paisaje se consideran todos los seres vivos, además de la población humana, se encuentran en el área diferentes especies de aves (34 en total) como la Mirla Blanca, el Toche, el Águila Tijereta, el Gallinazo entre muchas otras que se localizan en los alrededores del río Chicamocha. Varios animales como lo son las vacas, gallinas, ovejas, cerdos, caballos, entre otros forman parte de la dinámica más importante de esta región: la agropecuaria.

En la memoria de la región está grabado el nombre la Ruta Libertadora debido a que varios de estos municipios fueron recorridos por Simón Bolívar, que se iba dirigiendo a lo que sería la batalla del Pantano de Vargas (1819) y después a la batalla del puente de Boyacá (1819), la cual le concibió la independencia a Colombia. En relación a la Ruta Libertadora encontramos lugares enmarcados en el patrimonio tangible e intangible de los municipios como: la piedra de Bolívar (Beteitiva), el puente de Bolívar (entre Beteitiva y Tasco), el primer hospital militar de Colombia (vía Tasco-Corrales), el lugar donde se realizó la batalla de las Chivateras (Corrales), la casa del general Juan José Reyes Patria (patrimonio nacional ubicado en Corrales), el lugar

de nacimiento de Juana Escobar (heroína olvidada del municipio de Corrales), los Molinos de Topaga y el Puente de Gameza.

La conexión que genera el tren logra en sus inmediaciones alcanzar de manera indirecta municipios como Beteitiva (1.36 km de la línea del tren), Tasco (1.86 km de la línea del tren), y Gameza (3.25 km de la línea del tren). Los municipios que se conectan directamente por el tren son los cuales cuentan con una estación del mismo como Paz de Rio, Corrales y Topaga, en este último solo se encuentra la estación de Vado Castro que da acceso a la siderúrgica principal de la empresa Acerías Paz del Rio. Estos municipios que se ven afectados de forma directa o indirecta por la línea del tren, suman un total de 24,781 habitantes. La demografía de cada municipio es de: Paz de Rio (4,680 hab.), Corrales (2,848 hab.), Beteitiva (2,413 hab.), Tasco (6,707 hab.), Gameza (4,895 hab.) y Topaga (3,605 hab.).

De los municipios que se encuentran sobre la línea del tren encontramos a Paz de rio que cuenta con una superficie de 116km², dos ríos recorren su geografía los cuales son el río Chicamocha y Soapaga. La fundación de este pueblo fue en 1934, donde se ubican en la actualidad, anteriormente se encontraban en el área de Paz Vieja desde el año 1824. Alemanes y franceses tomaron el liderazgo de la industria minera del país fundando la empresa Acerías Paz del Rio en el año 1947, debido a que en el área se encontraron yacimientos de hierro y carbón, construyendo en ayuda de esta actividad el tren de Paz del Rio en el año 1964 y al mismo tiempo dotando al municipio de varios equipamientos como un teatro, un centro de salud, una iglesia y un colegio, en la actualidad todos estos fueron abandonados y no tienen ningún uso por la población.

La identidad cultural de este municipio se formó en el siglo XX (específicamente entre 1938 a 1964), debido principalmente al paisaje cultural que fue el que definió el carácter de la población, Corraliza (2002) afirma: “el paisaje forma al individuo, define el carácter de quienes cotidiana e ineludiblemente lo perciben, lo cual es válido no solo en relación con el paisaje natural, sino también con el paisaje construido, ya que primero las personas construyen la ciudad y los edificios; luego la ciudad construye a las personas, vale decir, determina su manera de pensar, sentir y actuar.” (p.155). Esta idea de paisaje hace parte de la historia, de la memoria del lugar; pero en el siglo XXI esta memoria que abarca el paisaje y la historia se está perdiendo con las nuevas generaciones, otro factor es la multiculturalidad que se presente en el municipio ya que llegaron Santandereanos, Antioqueños, Chocoanos, alemanes y españoles debido a las oportunidades de trabajo que la empresa ofrecía, de esta forma se generaron arquitecturas sin contenido y ajenas a las condiciones de los lugares, pocos espacios son los que ofrecen una identidad cultural al municipio como lo son el antiguo teatro o el malecón, ambos abandonados.

Corrales tiene una superficie de 60.85km², es uno de los paraderos del tren de Paz de Rio y presenta una clara arquitectura colonial republicana perteneciente al periodo que los españoles ocuparon este territorio, donde las fachadas de la mayoría de sus edificaciones conservan ese patrimonio historio; al mismo tiempo se logra visualizar desde la parte más alta del pueblo que las construcciones que rodean la plaza central cuentan con el patio interno que caracterizaba a las viviendas de la época colonial republicana. El inconveniente que presenta este pueblo es que solo cuanta con actividad social durante la época de diciembre debido al alumbrado navideño, el resto del año se convierte en un pueblo dormitorio. Esto también se debe a que la población principal es de mayores de 25 años, generando un problema de abandono y falta de actividad en el transcurso del año. Igual que Paz de Rio, Corrales cuenta con un déficit en su sistema de equipamientos que genera en los jóvenes querer salir del pueblo, ya que carece de buenos equipamientos de salud, educación, cultura y recreación. La población se caracteriza por tener 45% de adultos mayores, 39% de jóvenes-adultos y 16% de niños.

El municipio presenta varios rasgos históricos que hacen parte de la memoria del municipio ya que en este ocurrieron tres acciones militares de la Campaña Libertadora de la Nueva Granda en el año 1819. Cuenta con una estructura urbana definida por el trazado de damero, fachadas con arquitectura colonial republicana, una iglesia con interpretaciones de la arquitectura gótica y un mirador donde se puede apreciar el paisaje Boyacense.



Figura 2. Fotos Arquitectura de Corrales. Autoría propia (2019)

Con relación a todo lo anterior, se identifican unas problemáticas desde la pregunta problema y que se identifican por medio de la siguiente tabla:

Tabla 1.
Causas y efectos

	Causas	Efectos
1	Realización de proyectos en otras provincias	Desinterés en resaltar los recursos culturales y naturales de este sector
2	Explotación intensa y acelerada de los recursos naturales	El paisaje cultural y natural en decadencia
3	El paisaje como productor mineral	Perdida del paisaje natural-cultural
4	Olvido del patrimonio tangible e intangible	Pérdida progresiva de la identidad cultural
5	Déficit en la dotación de equipamientos y espacio público	La calidad de vida urbana se ve deteriorada

Nota. La tabla presenta las diferentes causas y efectos de la pregunta problema, estas van desde la escala regional a la escala local.

Se evidencia entonces que las problemáticas a la escala regional van desde la pérdida de la memoria a nivel paisajístico, debido a que se utiliza para la explotación de sus recursos naturales y no como un medio natural-cultural, que se ha visto alterado a través de los años y a consecuencia de esto se ha perdido la identidad de la región. A nivel local de los municipios se encuentran problemas urbanísticos que afectan la calidad de vida de las personas y al mismo tiempo genera en la población juvenil desarraigo de su tierra natal.

Según lo anterior se buscan unas soluciones que partirán desde el concepto de la resignificación para darle una nueva perspectiva a esos valores identificados con anterioridad:

Tabla 2.

Medios y Fines

Medios	Fines
1 Demarcar sitios de interés cultural.	Revitalizar diferentes espacios con valor para la región.
2 Diseño de espacios que interpreten el valor cultural de la región.	Mostrar el impacto negativo que genera la explotación minera.
3 Valoraciones históricas, ecológicas y productivas	Apropiación del paisaje cultural.
4 Revitalización de espacios enmarcados en la memoria histórica	Evocar el pasado y conectarlo con el presente
5 Mejorar la dotación de equipamientos y espacio publico	Mejorar la calidad de vida urbana.

Nota. La tabla presenta los medios y fines que se proponen para dar solución a los efectos mencionados en la tabla 1.

Según lo anteriormente explicado lo que se propone es que por medio de diferentes valoraciones que se darán desde la escala regional, se desarrolle un tejido de espacios urbanos y arquitectónicos que generen una red ecoturística a lo largo del eje del tren de Paz del Río, que sean utilizados por la población existente y la población flotante de diferentes formas: ya sea caminando, en bicicleta o en el mismo tren. Esas intervenciones buscan contar una narrativa, la cual comprenda el impacto negativo de una empresa minera sobre un territorio y al mismo tiempo resalten las cualidades de la región.

También se busca ser sensibles al paisaje, resaltando la fauna, flora e historia de la región para cambiar la perspectiva de que es un paisaje netamente productivo desde la creación de la empresa Acerías Paz del Río, cuando realmente es un paisaje cultural que tiene diferentes riquezas que hacen parte de Boyacá y de Colombia, tal como afirma Gómez (2010) “Un paisaje cultural es como un texto que se puede escribir e interpretar, pero así mismo reescribir constantemente.”

3. Marco teórico

El marco teórico que fundamenta esta investigación proporcionara una idea más clara acerca del tema. Se encontrarán de esta forma las teorías trabajadas anteriormente por diferentes autores que fundamentarán el trabajo de investigación.

3.1 De la preservación del patrimonio a la ordenación del paisaje

Es importante tener el paisaje cultural desde lo que habla el autor Joaquín Sabaté como principalmente teoría que fundamenta el proyecto, este concepto busca entender las transformaciones de los entornos naturales a culturales y como la huella del hombre ha incidido en ello. En "La morfología del Paisaje" (1925) Sauer define paisaje cultural como el resultado de la acción de un grupo social sobre un paisaje natural. La cultura es el agente, lo natural, el medio; el paisaje cultural el resultado.

“Paisajes culturales y parques patrimoniales juegan un cometido cada vez más importante en el desarrollo territorial. Se trata de espacios comunicativos, que atesoran y transmiten información. Podríamos considerar que del mismo modo que las ciudades tienen un papel protagonista en la era de la información, dichos espacios asumen un papel cada vez más relevante como lugares comunicativos, lugares donde se vinculan historias y mensajes a espacios y formas.” (Sabaté, pp. 7)

Según Sabaté (s.f) existen varias consideraciones al momento de proyectar un parque patrimonial desde el paisaje cultural:

1. Hay que definir con claridad los objetivos básicos de la intervención
2. En todos los parques patrimoniales resulta imprescindible explicar una historia
3. Se debe definir un ámbito coherente (y eventualmente sub ámbitos) y un hilo conductor
4. Los propios residentes constituyen los principales recursos culturales
5. Resulta crucial definir una clara estructura física

Esta última se toma desde lo propuesto por Kevin Lynch en el libre “La Figura de la ciudad”

A). Áreas: Ámbito general y sub-ámbitos del parque.

B). Hitos: Recursos.

C). Nodos: Centros de Interpretación.

D). Itinerarios: Caminos que vinculan todo.

E). Bordes: Límites de la intervención.

Se plantea manejar el proyecto desde las anteriores consideraciones, comenzaremos en la identificación de puntos potenciales sobre el territorio para así contar una narrativa general que enmarca el sitio de intervención.

“El paisaje forma al individuo, define el carácter de quienes cotidiana e ineludiblemente lo perciben, lo cual es válido no solo en relación con el paisaje natural, sino también con el paisaje construido, ya que primero las personas construyen la ciudad y los edificios; luego la ciudad construye a las personas, vale decir, determina su manera de pensar, sentir y actuar”. (Aponte, 2003, pp. 154)

El pueblo colombiano no tiene su propia identidad o sentido de pertenencia con el paisaje cultural debido a diferentes factores como lo histórico, la diversidad o la economía, pero esto no significa que la importancia del paisaje sea menor. Este artículo nos ayuda a entender como el paisaje es un importante rasgo natural, cultural e histórico que enriquece poblaciones como lo son los municipios aledaños al eje del tren de Paz del Río.

“El conocimiento y la divulgación del paisaje como patrimonio, promueve la conciencia ciudadana, favorece su sostenibilidad y aporta beneficios sociales, económicos y ambientales a la colectividad. El paisaje debe considerarse como un hecho de interés general, como patrimonio ambiental, cultural y productivo, y como una fuente inagotable de conocimiento en constante transformación que demanda cada vez mayor compromiso social.” (Gómez, 2010, pp. 91)

De acuerdo a Gómez (2010), el paisaje hace parte de la identidad cultural de una población y forma varias de las dinámicas sociales-culturales de una región. Este forma parte también del patrimonio de un lugar, si lo analizamos y comprendemos podemos reescribirlo.

4. Marco conceptual

A continuación, se describirán los conceptos que se dan después de haber realizado el marco teórico, estos conceptos servirán como la esencia del proyecto además de ser herramientas que se utilizarán en el diseño.

4.1 Tejido

Técnica utilizada desde el arte, se interpreta como la herramienta que al unir varios puntos forman un lazo más fuerte. Un tejido que representa la cultura e historia de un territorio, en si es puro y natural que refleja la memoria ancestral de un pueblo,

Este concepto será utilizado como herramienta para entrelazar los distintos puntos que fueron identificados dentro del paisaje cultural del nordeste de Boyacá, de esta forma se genera esa red que unirá la historia, el paisaje y la cultura.

4.2 Identidad cultural

Es el conjunto de dinámicas culturales, ambientales, sociales e históricas, que juntas permitan el desarrollo de un grupo social, diferenciándolos de los demás, pero también permitiendo un sentimiento de pertenencia en cada uno.

De esta forma al momento de analizar esas dinámicas de cada grupo social nos permitirá entender los factores que influenciaran en el diseño tanto urbano como arquitectónico, para que estos se relacionen con las culturales del territorio investigado.

4.3 Revitalización

Proceso por el cual se revierte los diferentes efectos del deterioro físico, social o histórico. Es la oportunidad de evocar o recrear las condiciones de un lugar por medio de diferentes lineamientos que parten desde la identidad cultural y de la memoria histórica.

Muchos de los lugares o hechos históricos identificados están siendo olvidados por sus habitantes. Este concepto nos permitirá unir el pasado con el presente, generar esa conexión de la memoria histórica con el objeto contemporáneo.

4.4 Memoria

Es el medio para escribir la historia y recordar acontecimientos importantes de un lugar determinado, dando un entendimiento del pasado para generar una conciencia colectiva con el presente y así mismo conectar estos hechos para dar conocimiento de los hechos acontecidos y dar una enseñanza para mejorar los errores del pasado.

4.5 Re significación

Herramienta que se utiliza para generar un nuevo significado en un lugar sin perder la esencia de su origen y formar una conexión de los acontecimientos ocurridos con el presente, generando una conciencia colectiva de conocimiento.

La re-significación va de la mano con la memoria, ya que evoca épocas pasadas para reconocer los hechos ocurridos en un lugar y así mismo cambiar el uso del lugar o complementándolo para generar algo nuevo sin olvidar el uso original.

5. Análisis de referentes

En el presente capítulo se describirán y analizarán diferentes proyectos desde el punto conceptual, urbano, arquitectónico, constructivo y paisajístico, estos nos permitirán una mejor interpretación de lo que será el desarrollo del trabajo.

5.1 Ruta del peregrino (referente urbano y arquitectónico internacional)

5.1.1 Localización.

Jalisco, México

5.1.2 Autores.

Secretaria de turismo de Jalisco en colaboración con Ai Wei Wei (Diseño FALSO), Luis Aldrete, Christ y Gantenbein, Dellekamp Arquitectos, Elemental, Godoylab, HHF, Periférica y Tatiana Bilbao mxa.



Figura 3. The Pilgrim Route / México, (2008), Recuperado de: (Archdaily, 2019)

5.1.3 Descripción del proyecto.

Al año más de 2000 personas recorren un camino de peregrinación de 100km durante la semana santa. Los municipios a lo largo de la ruta decidieron brindar a los peregrinos algunas áreas de servicio a lo largo de esta ruta, de esta forma se les encargó a varios arquitectos realizar diferentes espacios a lo largo del recorrido. Las estructuras de todos los proyectos son simples, ya que estos buscan ser parte del paisaje.

Se diseñaron elementos de servicios a lo largo del recorrido (baños, señales, urinarios, entre otros), esculturas gigantes para espacios de reunión, una columna escultórica que marca un hito

para el mirador, una línea de norte a sur para que los peregrinos pasen de un espacio íntimo a uno abierto, módulos adaptativos para refugios de los peregrinos, ermitas con estructuras plegables, un mirador en concreto que da la visual hacia un paisaje abierto, otro mirador en un área inclinada y finalmente una ermita construida con una simple franja en concreta entre los árboles.



Figura 4. The Pilgrim Route / México, (2008), Recuperado de: (Archdaily, 2019)

5.1.4 Puntos a tener en cuenta para la propuesta.

El principal elemento a retomar de este proyecto es la intención de los arquitectos que es la de crear elementos simples, llenos de simbolismo, que cumplen una necesidad en específico pero que no dañan el paisaje.

5.1.5 Diferencias con el proyecto planteado como tesis.

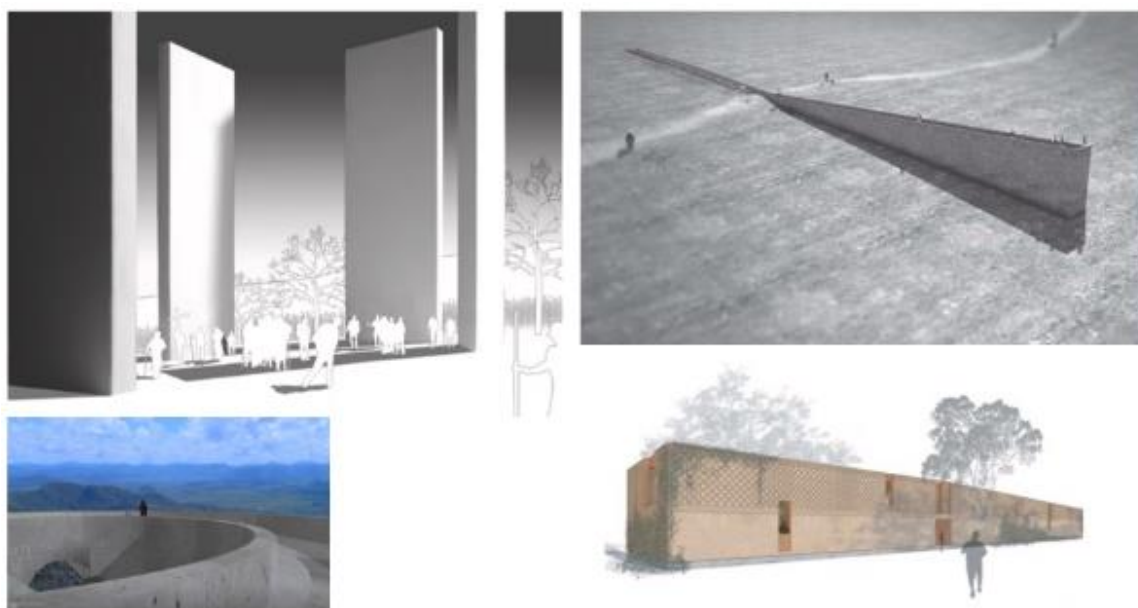
La principal diferencia es que nos estamos enfrentando a un contexto y cultura diferentes que generaran elementos únicos con identidad propia, además que muchos de estos trataran de evocar la memoria de la región, pero dándoles una Figura contemporánea relacionada con la historia y el paisaje.

5.2 Rutas panorámicas de noruega (referente urbano y arquitectónico internacional)

5.2.1 Localización.

Noruega

5.2.2 Autores.

Snøhetta, Reiulf Ramstad Arkitekter, Jensen & Skodvin y Carl-Viggo Hølmebakk, Louise Bourgeois y Peter Zumthor.



Figura 5. Las 18 rutas panorámicas, (s.f), Recuperado de: (Visitnorway, 2019)

5.2.3 Descripción del proyecto.

El arte, el diseño y la arquitectura que rodean a las soberbias carreteras noruegas amplifican el esplendor de las maravillas naturales del país, acercándote a la naturaleza de una forma nueva y sorprendente. Durante los últimos años, la arquitectura y el diseño noruegos han entrado, como se suele decir, en la primera división internacional. También se han introducido en nuestra naturaleza para entrar a formar parte de los escenarios y paisajes que se pueden contemplar a lo largo de las 18 carreteras seleccionadas. Estos elementos arquitectónicos no están presentes para obstaculizar las vistas, sino para potenciar y crear nuevas experiencias. Esta es la iniciativa de las Rutas Panorámicas de Noruega, ideada para fusionar la naturaleza, la arquitectura y el diseño de Noruega y crear algo más grande que la suma de sus partes.

Dentro de los proyectos se pueden encontrar miradores, puntos de descanso, espacios públicos, estructuras escultóricas, entro otros.



Figura 6. Las 18 rutas panorámicas, (s.f), Recuperado de: (Visitnorway, 2019)

5.2.4 Puntos a tener en cuenta para la propuesta.

Los proyectos buscan potenciar elementos paisajísticos y naturales ya existentes para generar nuevos tipos de experiencias en espacios como lo son las carreteras.

5.2.5 Diferencias con el proyecto planteado como tesis.

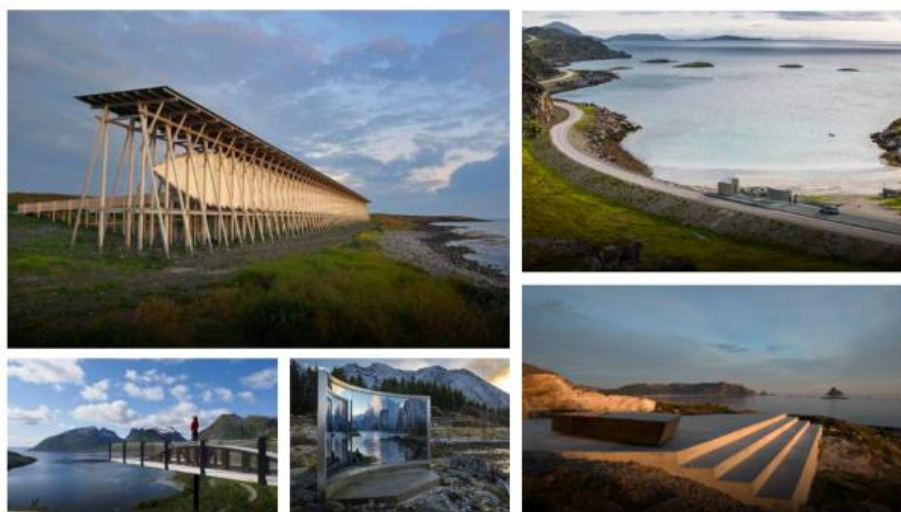
Al igual que el anterior referente nos enfrentamos a un contexto muy diferente, en este caso buscaremos además de vincular la naturaleza, relacionar a los animales que hacen parte también de la población del territorio.

5.3 Parque regional embalse tomine (referente urbano nacional)

5.3.1 Área de influencia.

Guasca, Guatavita, Sesquile y Bogotá D.C – Colombia

5.3.2 Autores.

Grupo verde Ltda. y Consorcio Tominejo



Figura 7. Parque Regional Embalse Tomine, (s.f), Recuperado de: (Grupo Verde, 2019)

5.3.3 Descripción del proyecto.

Con el fin de actualizar el Plan Maestro 2016, se efectuó un concurso para elaborar el proyecto paisajístico, urbanístico, arquitectónico y desarrollar un parque regional metropolitano contemporáneo que incorpore nuevas tendencias de sostenibilidad, recreación y descanso, como parte de una visión compartida para las futuras generaciones que tendrán a su disposición la incomparable riqueza natural del sector.

Se tiene una clara función pública del espacio de patrimonio natural y cultural en beneficio de todos los ciudadanos, abriendo nuevas posibilidades para el descanso, el bienestar y el disfrute dentro de un escenario de incomparable belleza.



Figura 8. Parque Regional Embalse Tomine, (s.f), Recuperado de: (Grupo Verde, 2019)

5.3.4 Puntos a tener en cuenta para la propuesta.

Se tomarán en cuenta las intenciones de fomentar unos espacios que generen diferentes actividades que visualicen un paisaje incomparable, además de considerarlo patrimonio natural. De igual forma se piensa en los espacios desde las nuevas tecnologías que permitan diferentes desarrollos sostenibles.

5.3.5 Diferencias con el proyecto planteado como tesis.

El proyecto anterior va centrado a un espacio en específico que es la escala de un parque, el proyecto planteado por nosotros se gestionara más como una red paisajística con elementos arquitectónicos planteados con diferentes conceptos centrados en la historia y el paisaje.

6. Antecedentes generales

En el presente capítulo nos aproximaremos en primera instancia al lugar de intervención, donde encontraremos la localización general. Después de lo anterior se analizarán las diferentes estructuras para tener una mejor comprensión del lugar y poder plantear la propuesta general del proyecto de investigación.

6.1 Localización geográfica

El departamento de Boyacá es uno de los 32 departamentos, que forman la República de Colombia. Está ubicado en el centro-oriental del país, cuenta con una superficie de 23,189 km² en donde se localizan 15 provincias en las que se agrupan 123 municipios del departamento. En el territorio boyacense se libraron varias batallas que determinaron la Independencia de Colombia y por este motivo el libertador Simón Bolívar lo denominó “Cuna y Taller de la Libertad”.



Figura 9. Localización. Departamento de Boyacá. Autoría propia. (2019)

En las provincias de Valderrama, Sugamuxi y Tundama que se encuentran en el nordeste del departamento, se localiza el tren de Paz del Río el cual recorre 35 km, cruza los municipios de Topaga, Corrales y Paz de Río.

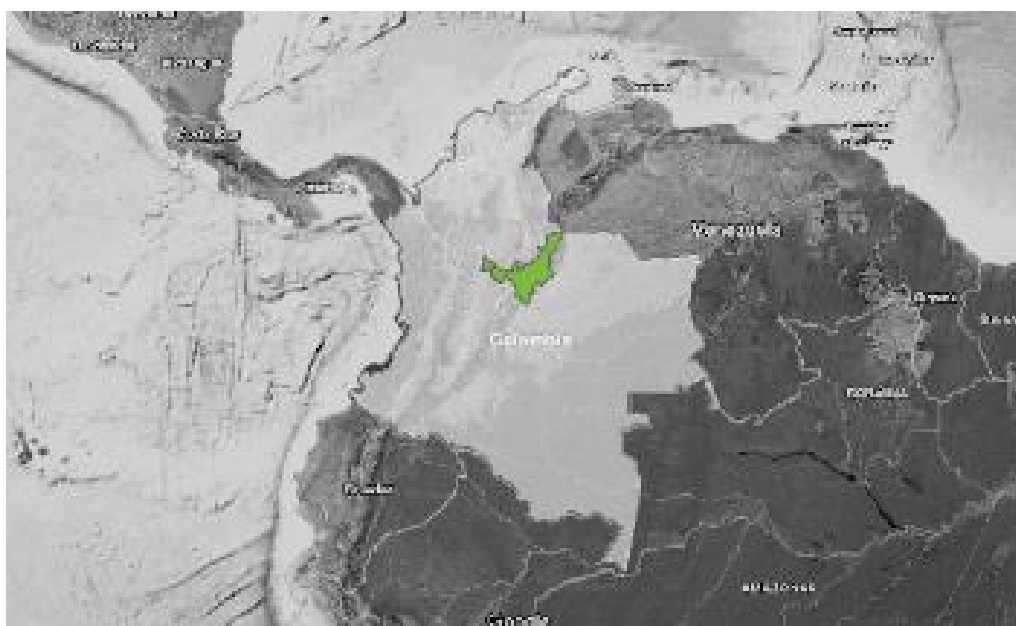

Figura 10. Localización. Provincias de Valderrama, Tundama y Sugamuxi. Autoría propia. (2019)

El tren además de cruzar directamente por los municipios anteriormente mencionados, alcanza en sus inmediaciones a los municipios de Beteitiva, Tasco y Gameza. En total serían 6 municipios que hacen parte del paisaje cultural que rodea la línea del tren, dentro de este se encuentran diferentes puntos ecológicos e históricos que hacen parte de la memoria de los habitantes de esta región

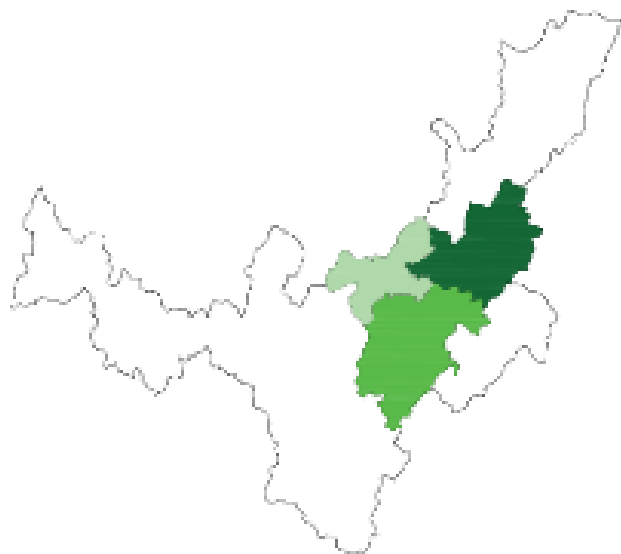

Figura 11. Plano de Localización. Autoría propia. (2019)

6.2 Determinantes geofísicas

El eje del tren se encuentra entre la cuenca media-alta del río Chicamocha, esto lo deja como un territorio donde se encuentran diferentes tipos de vegetación que rodean el área, además de diferentes tipos de animales que van desde las aves, mamíferos hasta reptiles. El desarrollo de este diagnóstico se da desde el sistema ambiental y ecológico, donde encontraremos:

orientación solar, rosa de los vientos, áreas de conservación, áreas de bosque, topografía, fauna y flora.

6.2.1 Sistema ambiental.



Figura 12. Estructura ambiental. Fuente propia. (2019)

Dentro del campo de estudio encontramos que el clima es cálido y templado, las temperaturas oscilan entre los 12°C a 18°C, en el municipio de Paz de Rio (16.5°C), Tasco (12°C), Beteitiva (15°C), Corrales (15.4°C), Gameza (14°C) y Topaga (12°C). Los vientos de la región predominan en la zona sureste, en donde se encuentran los municipios de Gameza, Topaga y Corrales.

6.2.2 Sistema ecológico.

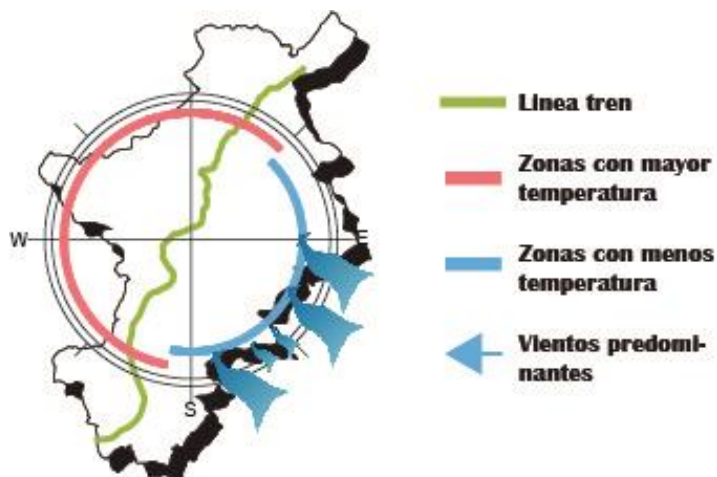

Figura 13. Estructura Ecológica. Autoría propia. (2019)

El contexto en el que nos encontramos se caracteriza por tener una diversidad en el ámbito natural, en primera instancia la línea del tren se encuentra en la cuenca media-alta del Río Chicamocha y en lo que es el Cañón del Chicamocha que recorre varios departamentos de Boyacá y de Santander. La topografía de la región alcanza los 2900 m.s.m, el eje del tren en su punto más alto está a 2457 m.sm y en su punto más bajo a 2208 m.s.m.

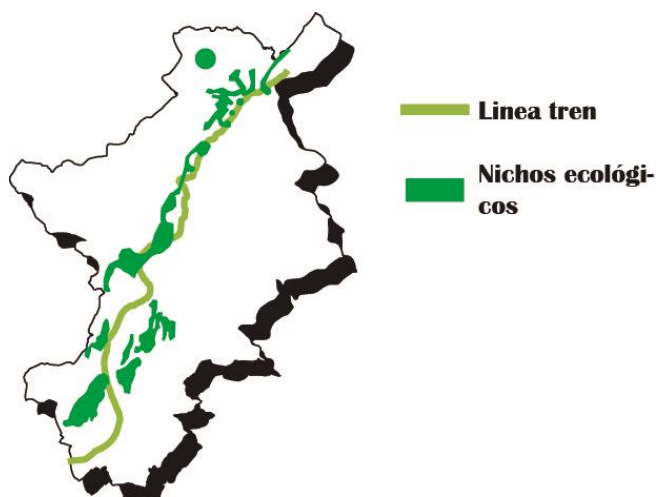

Figura 14. Ecosistemas analizados desde las Zonas de Vida de Holdridge. Autoría propia. (2019)

Los ecosistemas son factores importantes al momento de realizar el análisis ecológico de la región, debido a que como se puede ver en el plano anterior encontramos que predomina el Bosque seco montano bajo. También hacia los puntos más altos (2800 m.s.m) se encuentran paramos y Subparamo, en los cuales la temperatura es de 6°C a 12°C. En el área rural de Corrales predominan las áreas dedicadas a la protección silvestre y de cuencas hídricas, esto debido a la presencia de quebradas y de avifauna en este sector.

El sistema hídrico de las provincias de Sugamuxi, Valderrama y Tundama, están conectados principalmente por el eje del río Chicamocha, donde en su recorrido lo alimentan varias quebradas que pasan por Tasco y Beteitiva llamados quebrada Otenga y Guaza. Además de esto, la región cuenta con un complejo sistema de acuíferos que se ubican en cada uno de los municipios a intervenir, dando así un suministro natural para los habitantes del sector y sus tierras.

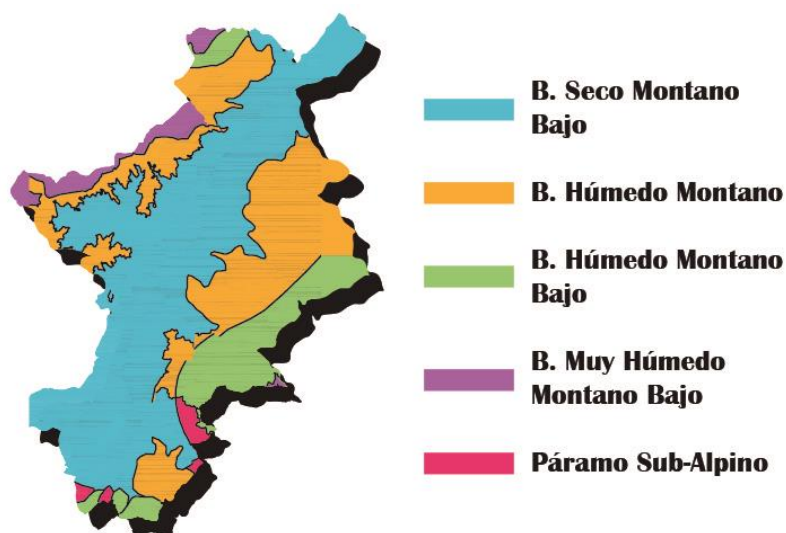

Figura 15. Estructura Hídrica. Autoría propia. (2019)

6.2.3 Fauna y flora.

En el área se encuentra una gran variedad de vegetación, un total de 52 especies diferentes rodean el valle del Chicamocha generando una mejor percepción del paisaje, encontramos arboles como Siete Cueros, Arboloco, Mangle, Roble Colombiano, Sangregao, Borracho, entre muchas otras especies que aportan a la diversidad de la región. (Anexo 2)

Dentro del proyecto de investigación se considera muy importante el análisis de las diferentes especies de vegetación para saber cuáles generan olores, visuales, hábitat para la fauna, entre otros aspectos que se buscan considerar para la propuesta, generando espacios y recorridos desde la experiencia, que inviten a cualquier tipo de persona, hasta los que sufren de alguna discapacidad visual o auditiva. Además de lo anterior planteado también algunas especies de árboles ayudan a la permeancia y tránsito de las aves.

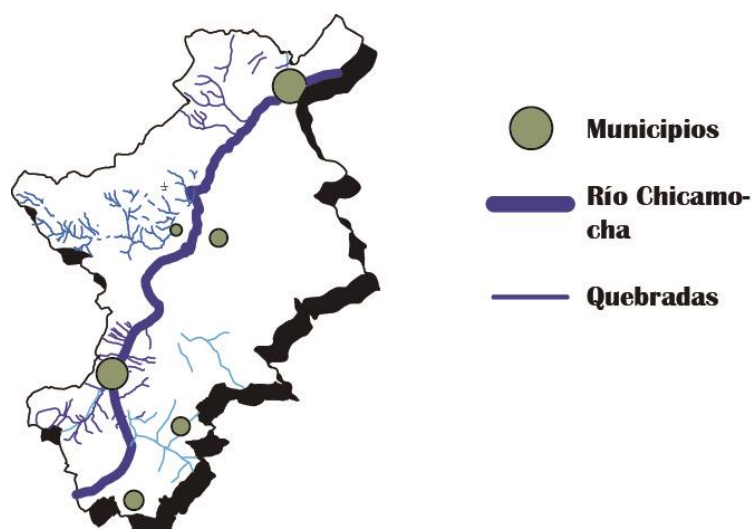
Al igual que la flora, encontramos gran variedad de fauna en el área de intervención, principalmente de especies de ave como lo son la Mirra Blanca, el Gallinazo, el Águila Tijereta, el Colibrí, el Toche, entre otras especies que frecuentan algunos de los lugares como lo son la vereda Carichana (Paz de Rio), el hoyo de los Pájaros (Tasco) o en la vereda Didamon en Corrales. (Anexo 3).

Además de la avifauna encontramos varios mamíferos como lo son sapos, armadillos, faras o zorros. También encontramos reptiles, entre ellas están serpientes, salamandras o camaleones. En el Río Chicamocha por los lados del municipio de Tasco encontramos a la trucha arco iris.

Uno de las dinámicas más importantes de la región es la ganadería, de esta forma encontraremos en la región animales como la vaca, la gallina, ovejas, cerdos, cabras o caballos.

6.3 Determinantes normativas

Dentro de los esquemas de ordenamiento territorial de los municipios, las normas hacia la construcción en las áreas rurales solo exigen revisar el uso de suelos, debido a que las normativas para estos sectores no se encuentran avanzadas y se mandan a revisión en la secretaria de planeación. Con el planteamiento anterior se buscan aquellas leyes desde la Corpoboyaca que permite la intervención en el paisaje. }

6.3.1 Recomendación relativa a la protección de la belleza y el carácter de los lugares y paisajes.

A los efectos de la presente recomendación, se entiende por protección de la belleza y el carácter de los lugares y paisajes, la preservación y, cuando sea posible, la restitución del aspecto de los lugares y paisajes naturales, rurales o urbanos debidos a la naturaleza o a la mano del hombre que ofrecen un interés cultural o estético o que constituyen medios naturales característicos.

6.3.2 Artículo 4 de la convención sobre la protección del patrimonio mundial cultural y natural.

Cada uno de los Estados Partes en la presente Convención reconoce que la obligación de identificar, proteger, conservar, rehabilitar y transmitir a las generaciones futuras el patrimonio cultural y natural situado en su territorio, le incumbe primordialmente. Procurará actuar con ese objeto por su propio esfuerzo y hasta el máximo de los recursos de que disponga, y llegado el caso, mediante la asistencia y la cooperación internacionales de que se pueda beneficiar, sobre todo en los aspectos financiero, artístico, científico y técnico.

6.3.3 Artículo 2 de convención para la salvaguardia del patrimonio cultural inmaterial.

Se entiende por “patrimonio cultural inmaterial” los usos, representaciones, expresiones, conocimientos y técnicas -junto con los instrumentos, objetos, artefactos y espacios culturales que les son inherentes- que las comunidades, los grupos y en algunos casos los individuos reconozcan como parte integrante de su patrimonio cultural. Este patrimonio cultural inmaterial, que se transmite de generación en generación, es recreado constantemente por las comunidades y grupos en función de su entorno, su interacción con la naturaleza y su historia, infundiéndoles un sentimiento de identidad y continuidad y contribuyendo así a promover el respeto de la diversidad cultural y la creatividad humana. A los efectos de la presente Convención, se tendrá en cuenta únicamente el patrimonio cultural inmaterial que sea compatible con los instrumentos internacionales de derechos humanos existentes y con los

imperativos de respeto mutuo entre comunidades, grupos e individuos y de desarrollo sostenible.

6.3.4 Artículo 79 de constitución política de Colombia.

"Todas las personas tienen derecho a gozar de un ambiente sano. La ley garantizará la participación de la comunidad en las decisiones que puedan afectarlo. Es deber del Estado proteger la diversidad e integridad del ambiente, conservar las áreas de especial importancia ecológica y fomentar la educación para el logro de estos fines".

6.3.5 Ley 99 de 1993.

Establece en su artículo 7 que el ordenamiento ambiental del territorio es "la función atribuida al estado de regular y orientar el proceso de diseño y planificación del uso del territorio y de los recursos renovables del nacional fin de garantizar su adecuada explotación y desarrollos sostenible".

6.3.6 Artículo 80 ibídem.

Señala que corresponde al estado planificar el manejo y aprovechamiento de los recursos naturales para garantizar el desarrollo sostenible, su conservación, restauración o sustitución y tomar medidas necesarias de prevención y control de factores de deterioro ambiental

6.3.7 Artículo 334 ibídem.

Se establece la posibilidad que el estado, por intermedio de ley, puede intervenir en el aprovechamiento de los recursos naturales y en los usos del suelo, con el fin de lograr la preservación del ambiente y el mejoramiento de la calidad de vida de la población.

6.3.8 Ley 23 de 1973 en su artículo 2.

Establece que el medio ambiente es un patrimonio común, cuyo mejoramiento y conservación son actividades de utilidad pública, en la que deben participar el Estado y los particulares, y así mismo, define que el medio ambiente está constituido por la atmosfera y los recursos naturales renovables.

6.4 Determinantes socio-cultural y económica



Figura 16. División Política. Autoría propia. (2019)

Dentro del paisaje cultural que rodea el eje del tren se encuentran 6 municipios los cuales son Gameza, Beteitiva, Tasco, Topaga, Corrales y Paz de Rio, estos 3 últimos cuentan con una estación del tren. En total estos municipios cuentan con 24,781 habitantes.

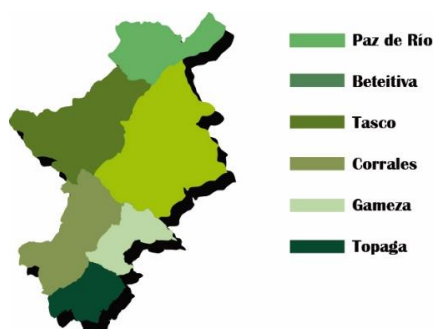

Figura 17. Economía principal y Demografía por municipio. Autoría propia. (2019)

Según el gráfico anterior encontramos que Tasco, Gameza y Paz de Rio son los municipios que cuentan con más habitantes sumando los del casco urbano y la población rural, seguidos de Tópaga, Corrales y Beteitiva respectivamente.

La economía principal de estos municipios gira en torno a 3 ejes principales los cuales son, la agricultura, la ganadería y la minería, este último debido a las diferentes minas localizadas en la región que extraen hierro y carbón. La agricultura es parte importante de las dinámicas socio-culturales de los habitantes de la región debido a que gran parte pertenece al sector rural y gracias a los diferentes pisos térmicos se permite la producción de diferentes productos como la papa, la cebolla, el trigo, el haba, el maíz y la cebada. Mientras tanto la ganadería se destaca el sector vacuno que permite la venta de leche.

6.4.1 Determinante social.

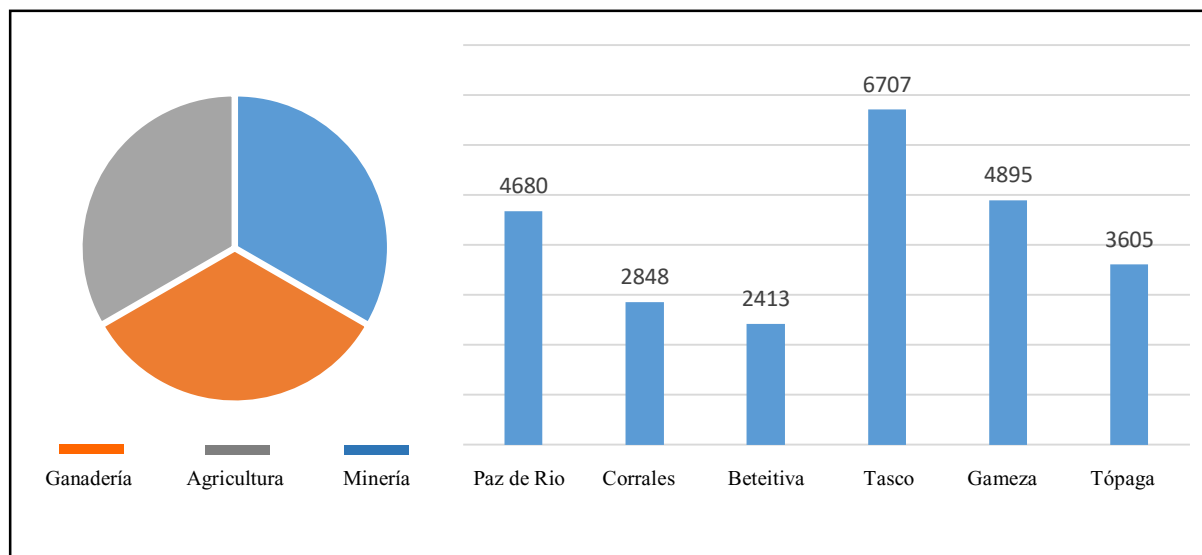
A lo largo de los planteamientos hechos, se dio la necesidad de conocer la opinión de los habitantes de los distintos municipios para conocer su opinión frente a los siguientes temas, como: que elementos sobresalen de su región, cuáles son las causas de que la población este migrando de los municipios, entre otras preguntas que se desarrollaron en una encuesta realizado a un total de 80 personas (Anexo 1). Las conclusiones que se generan después de haber realizado las encuestas son las siguiente:

- Los paisajes es lo que más destacado en los municipios de Paz de Rio, Tasco, Gameza y Beteitiva, mientras que en Corrales o Topaga tanto la arquitectura, la cultura y los paisajes son elementos importantes para sus habitantes.
- En las áreas rurales de Paz de Rio, Tasco y Gameza se encuentran diferentes cuerpos de agua como lo son ríos, quebradas o lagunas. Topaga en cambio es un municipio con diferentes tipos de vegetación y Beteitiva o Corrales cuentan con diferentes senderos ecológicos.
- La falta de empleos es el principal factor que está generando que la población este migrando a otras ciudades.
- Dentro de los municipios la población considera pertinente que existan más espacios o equipamientos dedicados a la cultura, la educación y la salud, este último principalmente en Paz de Rio.
- La región se caracteriza principalmente por el paisaje que lo rodea, seguido por la cultura y la historia.

Al conocer aquellas opiniones de los habitantes de los diferentes municipios logramos entender la importancia del paisaje en la región, además de encontrar aquellas problemáticas a las cuales se les propondrán soluciones dentro del proyecto de investigación.

6.4.2 Determinante funcional.

El proyecto de investigación depende mucho del análisis funcional, donde se identifican los distintos puntos que por sus características puedan articularse. Encontramos de tal forma 13 puntos estratégicos que cuentan con alguno de los siguientes 2 componentes que destacan dentro del paisaje cultural de la región, los cuales son: el componente natural e histórico.



Figura 18. Puntos Característicos. Autoría propia. (2019)

6.4.3 Puntos naturales.

1. **Mirador Valle de los Reyes:** A 2606 m.s.m y a una hora caminando desde el municipio de Paz de Rio se encuentra este mirador que los habitantes consideran como uno de los puntos turísticos más importantes.
2. **Piedra Pintada:** Pinturas pictográficas que se encuentran en Tasco.
3. **Hoyo de los Pájaros:** Dentro del municipio de Tasco y cerca al Rio Chicamocha.
4. **Loma el Tahúr:** Localizada cerca al casco urbano de Tasco, se encuentra esta loma que es usada por los habitantes en semana santa y contempla todo el municipio desde su punto más alto.
5. **Zoológico en piedra:** Antes de llegar al municipio de Gameza, sobre la vía se encuentran varias rocas que fueron pintadas de diferentes animales.

6.4.4 Puntos históricos.

1. **Puente de Bolívar:** Se encuentra entre Tasco y Beteitiva, fue utilizado por Simón Bolívar para cruzar el rio Chicamocha.
2. **Hospital Militar:** Se encuentra la estructura del primer hospital militar de Colombia, que sirvió para ayudar a los que acompañaban a Simón Bolívar en la Gesta Libertadora.
3. **Juana Escobar:** Heroína que no ha sido reconocido, fue espía a favor del ejercito patriota.
4. **Casa de José Reyes Patria:** Se encuentra a las afuera de corrales y hace parte de los bienes de interés cultural de la nación.
5. **Batalla de las Chivateras:** Escenario de una de las batallas de la Gesta Libertadora en el municipio de Corrales.
6. **Puente de Gameza:** Se libró una contienda entre republicanos y realistas.
7. **Molinos de Tópaga:** Se libró una contienda entre republicanos y realistas.

6.5 Determinante vial



Figura 18. Estructura Vial. Autoría propia (2019)

En el plano anterior se identificaron dos tipos de vías, las principales y las secundarias, las primeras son vías pavimentadas que conectan a los diferentes municipios, son transitadas principalmente por carros, camiones, buses y ciclistas. Las vías secundarias también son usadas para conectar los municipios, pero estas no están pavimentadas, son trochas que las personas utilizan para llegar más rápido a sus destinos y son transitadas por carros, buses, personas que caminan a sus destinos (escuelas, fincas, trabajos) y por ciclista que las utilizan para el acondicionamiento físico. Cabe denotar la línea del tren como uno de los determinantes al momento de hablar de movilidad, cuenta con un recorrido de 33.5 km, los cuales se recorren en 1 hora y media aproximadamente desde la estación de Paz de Rio a la de Vado Castro; a la estación de Corrales se demora 50 minutos. El tren se utiliza para transporte hierro, carbón, trabajadores, pero también algunas personas lo utilizan para llegar a diferentes destinos cercanos a la ruta como Sogamoso, que queda a 20 minutos en carro desde la estación de Vado Castro.

7. Diagnóstico y análisis predial

El presente capítulo clasificará, describirá y analizará los predios de los lugares de interés que se localizan en el eje del tren de Paz del Río, dando como resultado un análisis más específico que junta información como tipo de uso de suelo, valores específicos del terreno, áreas, índice de construcción y ocupación y valores ambientales que van a ser claves para tener una idea más específica al momento de diseñar la propuesta urbana.

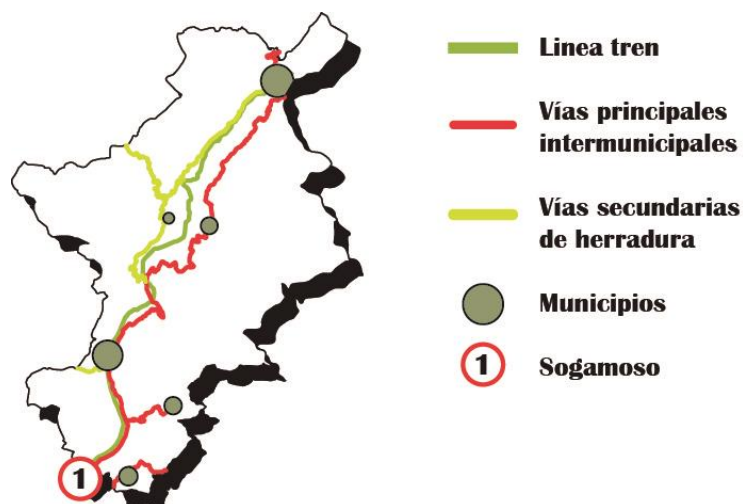
7.1 Levantamiento de información predial puntos estratégicos

El levantamiento de la información predial se realizó con el fin de tener conocimiento más preciso acerca de las características que presentan los puntos estratégicos a intervenir, ya que se va a encontrar información como valor de suelo por metro cuadrado, alturas, tiempo de recorrido caminando y en bicicleta, entre otra información, que nos dan características físicas y materiales del lugar, sin embargo también se encuentra la información intangible que es la de los mismos pobladores que hace parte del porque se escogieron estos lugares de intervención.

En la caracterización regional se quiere mostrar lugares de importancia de los pobladores en los diferentes municipios y ubicaciones cerca al eje del tren de Paz de río, demarcando el recorrido que aprecia el paisaje cultural, paisaje natural y paisaje histórico, donde se analizaron aspectos viales, naturales, climáticos, usos de suelo, y de más aspectos que ayudan a saber cuál es el valor material e inmaterial del terreno que se va a intervenir para apreciar el hecho histórico importante o un punto de vista natural de gran valor para las personas que viven cerca y para las personas que visiten y recorran el tren.

7.1.1 Manzaneo.

Las manzanas que se van a intervenir para el proyecto regional, son 16 puntos que se encuentran en el eje de 35 kilómetros del tren de Paz de Río, y que se muestran más específicamente en la Figura 14 del plano general. Estos puntos se clasifican en tres ramas que son de paisaje, historia y lugares de restauración como lo son las estaciones del tren; siendo así, se eligieron solo 6 puntos en específico para desarrollar la intervención puntual en las estaciones del tren de los municipios de Paz de Río, Tasco y Corrales, además se escogió la loma del tahúr debido a la actividad que realizan los habitantes de Tasco, ya que allí se desarrollan actividades religiosas pero no existe un elemento para ayudar a este tipo de eventos; también se encuentra el punto de la vega del hijo ya que allí se describe la historia del libro “Siervo sin tierra” que las personas de Boyacá conocen y es importante destacar el sitio que menciona el libro debido a su historia y a su patrimonio inmaterial; y como último punto, se encuentra Juana Escobar que se localiza muy cerca de la estación de Corrales y es la heroína de este municipio ya que ella se infiltró en el ejército español para dar información a los habitantes de corrales.

Con esta breve descripción histórica de los lugares de intervención, a continuación, se va a mostrar los lugares y su descripción más específica:

Los lotes de intervención se encuentran en un promedio de 2384-2208 msnm, y se clasifican en dos tipos de lotes, los de restauración que son las estaciones y los puntos de valoración cultural o paisajística.

Los lotes que son de restauración, están clasificados de esta manera ya que la infraestructura de estos edificios se encuentra deteriorada por falta de uso, además el área de estos puntos no supera los 350m2 en su índice de ocupación; caso contrario con los lotes de valoración cultural o paisajística, ya que estos puntos son utilizados por los habitantes, pero no tienen las condiciones para apropiarse de esta identidad, y como característica principal es que estos sitios son fincas de aproximadamente 3 hectáreas.

7.1.2 Cuadro resumen.

A continuación, se va a mostrar los tipos de uso de suelo de las manzanas en los municipios de Corrales y Paz de Rio que son los lugares con gran importancia en el recorrido del tren de Paz de Rio y además porque dentro del casco urbano se encuentran las estaciones que se van a intervenir.

Tabla 3.

Cuadro resumen uso Paz de Rio.

Uso actual	M1	M2	M3	M4	M5	M6	M7	M8	Total
Residencia		60	86	92	93	94	100		64%
Comercio		33				6			39%
Oficinas									0%
Dotacional	67				21				10%
Otros	33	7	14	8	7			100	21%

Nota. La tabla presenta el resumen de los usos de suelo de las manzanas del municipio de Paz de Rio.

Tabla 4.

Cuadro resumen usos Corrales

Uso actual	M1	M.2	M.3	M.4	M.5	M.6	M.7	M.8	Total
Residencial	25	75		89	42	75	55	47	51%
Comercio							25	20	6%
Oficina									0%
Dotacional	13		100		21		5		17%
Otro	62	25		11	37	25	15	33	26%

Nota. Esta tabla presenta el resumen de usos de suelo en las manzanas del municipio de corrales.

Lo que se puede observar en ambas tablas, es que el uso que más predomina es el residencial, y el otro tipo de uso que en su mayoría es mixto, esto nos hace pensar que estos pueblos se formaron para la vivienda de los empleados de la empresa acerías Paz del Rio y a medida que fue creciendo los municipios se fueron implementando el comercio y demás actividades.

7.1.3 Análisis predio a predio.

Los análisis de los predios se resumieron en tres graficas que nos muestran el porcentaje de lotes, junto a lotes construidos y a lotes destinados para cultivo, con su respectivo valor promedio por metro cuadrado.



Figura 19. Graficas de análisis predio a predio. Autoría propia. (2019)

Teniendo en cuenta la información de las gráficas, se puede aclarar que aproximadamente un 80% de los lotes que se encuentran en ambos municipios están construidos y con un valor promedio de \$1.404.500 pesos por m² y un 15% están baldíos con un valor por lote de \$194.400 pesos por m². Además de esto, se encuentra una diferencia entre ambos municipios, ya que en Paz de Rio dentro del casco urbano, no se encuentran lotes destinados al cultivo, y esto se debe a que este pueblo está más cerca de las minas de extracción de carbón y de hierro, por lo que el uso principal va a ser de comercio y residencia para los obreros; mientras que en Corrales al ser un municipio más lejano del punto de extracción, tiene la oportunidad de experimentar en su casco urbano otro tipo de actividad como lo es la agricultura.

Para concluir, nos damos cuenta que los municipios carecen de otro tipo de actividad diferente a lo que es el comercio, la vivienda, el cultivo o la extracción de minerales, ya que esto genera problemáticas ambientales y una pérdida del valor histórico y paisajístico en cada municipio, por lo que intervenir estos puntos se vuelve una prioridad para generar una valoración de la historia, del paisaje y así se realicen actividades diferentes, generando una mejora en la vida urbana de estos lugares más específicos de los puntos de intervención.

8. Reparto de cargas y beneficios

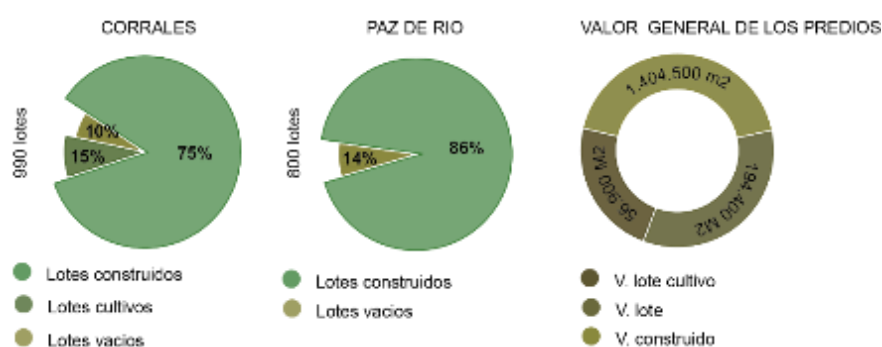
El presente capítulo va a mostrar los pasos de manera gráfica y escrita de áreas de intervención del proyecto y así mismo como la norma nos genera las áreas necesarias para el momento del diseño de espacio público, vías, parqueaderos, plazas y de más elementos que son necesarios para el diseño urbano del proyecto de investigación.

8.1 Primer elemento del reparto

El primer elemento del reparto se va a mostrar gráficamente las áreas generales de intervención del proyecto y su evolución hasta llegar a los lugares puntuales de diseño, debido al área que comprende poco más de 30 hectáreas. Aparte de esto también se van a clasificar las áreas de reparto y no reparto para así mismo tener en cuenta al momento de intervenir las áreas y respetar los lotes privados o de interés ambiental para cumplir con las normas de la región.

8.1.1 Delimitación del ámbito.

La delimitación del proyecto se sitúa en el territorio de Boyacá, donde se unen las provincias de Tundama, Valderrama y Sugamuxi, generando el principal impacto debido a las intervenciones puntuales que se van a diseñar. En la siguiente Figura se puede observar la topografía del territorio y su nivel de impacto en sus 35 kilómetros de recorrido del eje en el tren de Paz de Rio.



Figura 20. Delimitación del ámbito de aplicación del plan parcial. Fuente propia. (2019)

En la Figura se observan puntos de color café, que fueron identificados como lugares de potencial para el desarrollo de actividades y valoración paisajística o cultural. La suma de las áreas de estos lugares da un total de 300.478 m². Teniendo en cuenta el área, más adelante se va a clasificar puntualmente el área de diseño para disminuir los puntos de diseño.

8.1.2 Configuración predial.

La configuración predial se clasificó en la tabla 5 para identificar el área del lote de los propietarios y así mismo clasificar los 6 puntos de intervención para el proyecto, generando así la disminución del área de diseño.

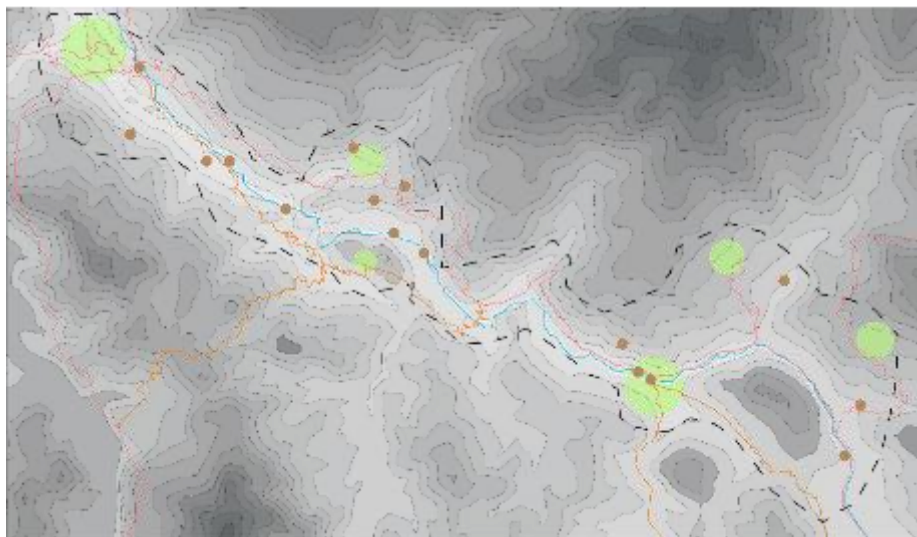
Tabla 5.

Identificación de propietarios de la estructura predial.

Identificación	Propietario	Área m2	%
Punto 001	Propietario 1	10.280	3.4%
Punto 002	Propietario 2	28.355	9.4%
Punto 003	Propietario 3	7.349	2.4%
Punto 004	Propietario 4	2.720	0.9%
Punto 005	Propietario 5	39.483	13.1%
Punto 006	Propietario 6	83.977	27.9%
Punto 007	Propietario 7	24.519	8.2%
Punto 008	Propietario 8	961	0.3%
Punto 009	Propietario 9	5.765	1.9%
Punto 010	Propietario 10	51.744	17.2%
Punto 011	Propietario 11	23.337	7.8%
Punto 012	Propietario 12	14.773	4.9%
Punto 013	Propietario 13	2.173	0.7%
Punto 014	Propietario 14	5.042	1.7%
Total		300.478	100%

Nota. Esta tabla presenta las áreas del terreno de los propietarios donde se proyecta la intervención.

En la tabla 5 podemos observar el porcentaje del área de cada uno de los 14 puntos de interés para el proyecto donde solo se va a trabajar puntualmente en el punto 001 (Estación de Paz de Rio), punto 007 (Loma del tahúr), punto 008 (Estación de Tasco), punto 010 (La vega del hijo), punto 011 (Juana Escobar), punto 013 (Estación de Corrales), sumando un área total de 113.014 m2 y un 37.6% de terreno que se deja planteado.

Estas 11 hectáreas de terreno que se van a diseñar, están clasificadas como fincas y como propiedad privada por parte del terreno de las estaciones de tren.

8.1.3 Suelos objeto y no objeto de reparto.

En el siguiente punto de investigación, se clasificaron los suelos de reparto y no reparto, teniendo en cuenta que existen áreas privadas que no son permitidas tocar en el momento del desarrollo en el diseño. En la tabla 6 se clasificó el área de no reparto.

Tabla 6.

Suelos No objeto de reparto.

Tipo de suelo	Área (m2)
Elementos de la estructura ecológica principal	0
Vías de la malla vía arterial	1.881
Áreas con afectaciones de riesgo	0
Total suelos no objeto de reparto	1.881

Nota. Esta tabla presenta las áreas del terreno que no se puede intervenir.

Podemos observar que en el no reparto, el área que no se puede intervenir es netamente vial, ya que en este lugar se encuentran las vías del tren de la empresa Acerías Paz del Rio y esta empresa tiene en su poder este terreno, pero podemos observar allí mismo que los lugares de intervención, no atraviesa una estructura ecológica como lo pueden ser paramos o reservas naturales y además tampoco atraviesan áreas de riesgo, ya que se escogieron dichos lugares por la importancia para los pobladores que actualmente utilizan estos sitios, pero que no tienen un reconocimiento de valor cultural.

En la tabla 7 se clasifico los suelos de reparto de toda el área de intervención por lo que se puede observar que:

Tabla 7.

Suelos objeto de reparto.

Área bruta del plan parcial	300.478
Total suelos objeto de reparto	298.597

Nota. Esta tabla presenta el área restante que se puede intervenir.

Esta tabla resta el área del no reparto en el área bruta del plan parcial, para generar el área total de intervención del proyecto, dándonos a conocer los lugares que se pueden intervenir cuidando el terreno que no se interviene.

8.2 Segundo elemento del reparto

En el segundo elemento del reparto, se va a analizar por medio de tablas las áreas requeridas para cada elemento del proyecto como lo son las vías, espacio público, parques, bienes de interés cultural, parqueaderos y de más aspectos que son necesarios para el diseño, ya que allí

se tiene en cuenta la norma para conocer las áreas y cantidades que van a llevar al siguiente punto de análisis que serán los índices de construcción y valores del precio del proyecto.

8.2.1 Cuantificación de los suelos requeridos para las cargas generales.

Para cuantificar los metros cuadrados requeridos para la intervención, se recopiló la información de los puntos de intervención y se clasificó en la tabla 8.

Tabla 8.

Suelos requeridos para cargas generales.

Tipo de carga	Suelo m2	% Área bruta
Parques de escala urbana o zonal y suelos de protección	0	0.0%
Malla vial principal, MVP	8.337	2.8%
Equipamiento colectivo (de escala urbana o zonal)	13.414	4.5%
BIC (para usos de escala urbana o zonal)	0	0.0%
Suelo requerido para las cargas	21.751	7.2%

Nota. Esta tabla presenta el área de las cargas más específicas a intervenir.

En la tabla se clasificó el área bruta requerida para la intervención de cada aspecto como malla vial, equipamiento colectivo, parques y bienes de interés cultural, donde se puede observar que solo están marcadas las áreas de equipamiento colectivo y malla vial, debido a la ubicación de los sitios y a la presencia de estos aspectos en los lugares puntuales, ya que no existen bienes de interés cultural o parques en dichos sitios.

8.2.2 Definición de usos generales de propuesta.

En la tabla 9 se destacó las áreas generales para los usos institucionales, ciclo rutas, parques y vías vehiculares que se van a ser intervenidas en los lugares puntuales, para dar como resultado un diseño acorde a las necesidades de las personas y de las normas.

Tabla 9.

Definición de usos generales de la propuesta.

ITEM	Área actual	Área adicional	Área total
Uso institucional urbano	13.414	0	13.414
Ciclo rutas	44.766	0	44.766
Parques	114.373	0	114.373
Vías vehiculares	15.214	0	15.214
Total			187.767

Nota. Esta tabla presenta el área de los usos generales que se van a intervenir.

Se puede observar que las áreas con mayor importancia para el proyecto son los parques, y las vías de ciclo ruta, ya que son los puntos donde se va a valorar los hechos históricos o culturales

importantes y además se genera la conexión con cada uno de ellos por medio del uso de la bicicleta, ya que en el departamento de Boyacá es un símbolo de orgullo debido a sus deportistas ciclistas que nacieron allí y es un medio de transporte que los conmemora.

8.2.3 Definición del suelo requerido para el espacio público.

La cantidad de espacio público requerida para la implementación de lugares de descanso y zonas de parqueo, se identifican en la tabla 10 donde se puede observar que

Tabla 10.

Definición del suelo requerido para estacionamientos.

Otros	No. De parqueaderos total	Factor por norma	No. De parqueaderos	Área de parqueaderos	Total área parqueaderos
Bici parqueaderos	1.000	0.5	500.00	1.00	500
Personas en situación de discapacidad	1.000	0.03	33.33	17.10	570
Total otros			533		1.070

Nota. Esta tabla presenta el área de los estacionamientos.

En esta tabla se concluye que se necesita un área total de 1.070 m² para el desarrollo de parqueaderos y por lo tanto alrededor de estos, áreas de descanso para los ciclistas ya que estos espacios solo están pensados para este tipo de actividad. El área necesaria para parqueaderos de vehículos no se tiene en cuenta, ya que las vías vehiculares entre cada municipio ya cuentan con sitios de descanso y las distancias entre estas no supera los 20 km de recorrido.

9. Propuesta general

A continuación, se iniciará la explicación de la propuesta general del proyecto, por medio de conceptos e imágenes se desarrollarán las ideas principales de la propuesta para después exponerlas una a una por medio de las estructuras urbanas.

9.1 Propuesta



Figura 21. Unidades del Paisaje Cultural Boyacense. Autoría propia (2019)

La propuesta “Unidades del Paisaje Cultural Boyacense” es la articulación de diferentes dinámicas en la región nordeste de Boyacá en donde reconocemos 4 tipos de Paisaje: el Paisaje Urbano, el Paisaje Histórico, el Paisaje Natural y el Paisaje Productivo, estos se desenvuelven debido a las diferentes características principales del territorio.

1. Paisaje Urbano: Localizado en el primer sector del parque patrimonial, comprende el municipio de Paz de Rio por ser el área mayor urbanizada de la región y que creció por la industria minera.
2. Paisaje Natural: Siendo el según sector del parque encontramos municipios como Tasco y Beteitiva, esta área se conforma principalmente por la fauna y flora de la región, lo que se busca es la aproximación y contemplación de la misma naturaleza.
3. Paisaje Histórico: El tercer sector está centrado en el municipio de Corrales, este paisaje se caracteriza por los albergar lugares en donde se dieron acontecimientos de la Gesta Libertadora de 1819, al mismo tiempo encontramos representación de la arquitectura colonial dentro del municipio.
4. Paisaje Productivo: Finalizando el parque encontramos esta área que limita con la planta principal de Acerías Paz del Rio y permite la visualización de campos agrícolas del sector.

9.1.1 Concepto.

El concepto principal utilizado para la propuesta general es el tejido como una herramienta que articula diferentes características y dinámicas de la región. El tejido como práctica desde el arte es utilizado para unir diferentes puntos y de esta forma crear un lazo más fuerte, esta metáfora ejemplifica la propuesta ya que lo que se busca es articular las características y dinámicas del campo de estudio, que logren generar una mayor apropiación por parte de la población y por consiguiente que se puedan dar a conocer a las personas extranjeras.

En primera instancia, desde el concepto se identificaron aquellos puntos estratégicos a articular, de esta forma encontramos los 13 puntos potenciales alrededor del eje del tren de Paz del Río. Estos puntos se articularán por medio de los corredores propuestos y además que permitirán conocer el paisaje cultural de la región.

9.1.2 Escala regional, parque patrimonial acerías.

Según lo anterior el proyecto comienza desde la escala urbano región en donde realizaremos El Parque Patrimonial Acerías que buscare desde la arquitectura contar la siguiente narrativa: Boyacá es industria, naturaleza, historia y agricultura. Al mismo tiempo desde la resignificación y la memoria buscaremos representar en esta narrativa los diferentes aspectos culturales-naturales de la región.

Desde lo planteado por Joaquín Sabaté diseñamos el parque según lo dicho por Kevin Lynch en la “Figura de la ciudad”:

- Áreas: Paisaje Urbano, Paisaje Histórico, Paisaje Natural y Paisaje Productivo.
- Hitos: Son aquellos puntos dentro de la región que catalogamos dentro de los recorridos como lugares característicos.
- Nodos: Estos son las estaciones del tren ya que son puntos de referencia dentro del paisaje que permiten la comunicación con los hitos.
- Itinerarios: Para recorrer el parque patrimonial se plantea 3 formas de realizar el recorrido: en tren, caminando o en bicicleta.
- Bordes: Transiciones que permiten la clara lectura del paso entre las diferentes áreas.



Figura 22. Memoria “Parque Patrimonial Paz de Rio”. Autoría propia. (2019)



Figura 23. Plano Urbano Regional “Parque Regional Acerías”. Autoría propia. (2019)

Este plano general muestra la propuesta urbano regional la cual es la que representa al proyecto como total, es la síntesis de las estructuras físicas (áreas, hitos, nodos, bordes e itinerarios). Al mismo tiempo muestra las diferentes escalas del proyecto: la escala regional (Parque Patrimonial Acerías) en donde encontramos los puntos propuestos que forman parte del tejido, la escala media que es representada por las transiciones que articulan el proyecto y finalmente la escala puntual que son las 4 estaciones en los cuales se realizaran las intervenciones desde la memoria y la re-significación.

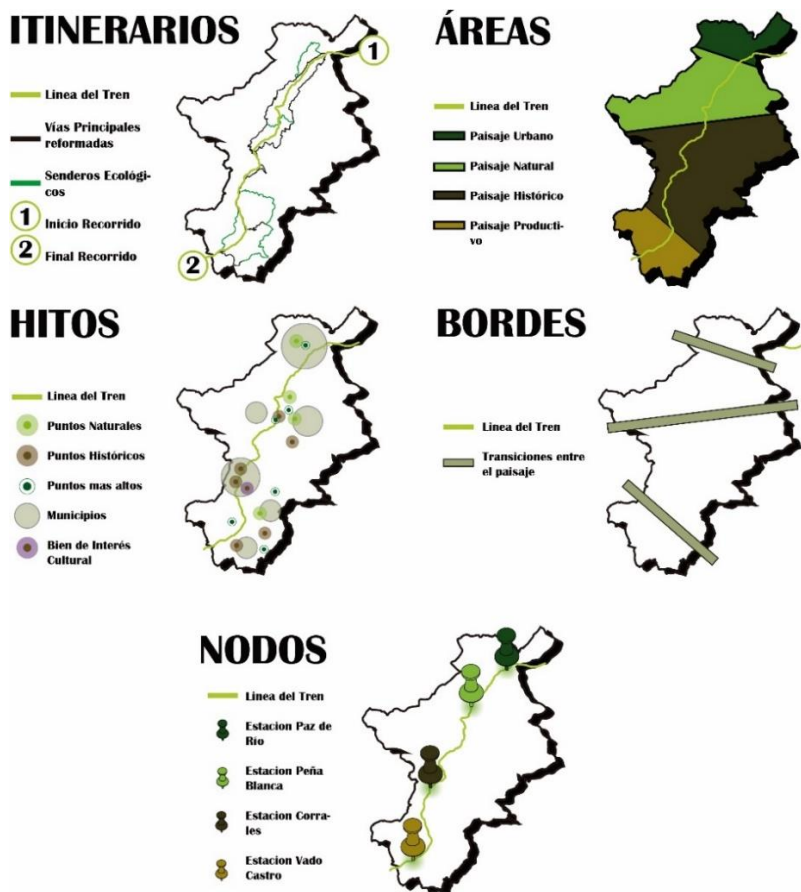
9.1.3 Escala media, unidades del paisaje y transiciones.

Dentro de este orden de ideas, se busca con las intervenciones generar un tejido, una red que integre el paisaje, la historia y a la comunidad. Las unidades del paisaje representan las áreas del parque y la característica principal de cada una, de esta forma tenemos las siguientes unidades:

9.1.4 Unidad del paisaje 1, paisaje urbano.



Figura 24. Paisaje Urbano. Autoría propia. (2019)

Encontramos la estación de Paz de Rio como el nodo principal de esta área que se encuentra próxima al municipio del mismo nombre, el cual es la más urbanizado de la región trabajada. Este sector se caracterizará por tener actividades para: espacios de cultura y recreación, aprender acerca de los principales cultivos que genera el municipio, conocer puntos como el mirador del valle de los reyes o el malecón de Paz de Rio.

- Flora: Agrupaciones de árboles ordenadas y rectas en donde predominaran los árboles con uso de restauración de suelos.



Figura 25. Unidad del Paisaje 1: Paisaje Urbano. Autoría propia. (2019)

9.1.5 Unidad del paisaje 2, paisaje natural.



Figura 26. Paisaje Natural. Autoría propia. (2019)

Encontramos la estación de Peña Blanca como el nodo principal de esta área que se encuentra cerca al río Chicamocha y que está alejada de los municipios, permitiendo un mayor acercamiento a la naturaleza de la región. Este sector se caracterizará por tener actividades para: contemplar la fauna-flora, acercarse a la naturaleza, senderos ecológicos, actividades de pesca, zonas de glamping, camping y conocer puntos como la loma el Tahúr, las piedras pintadas y el Hoyo de los Pájaros.

Flora: Agrupaciones de árboles en nichos ecológicos donde predominaran los arboles con uso de alimento para fauna.

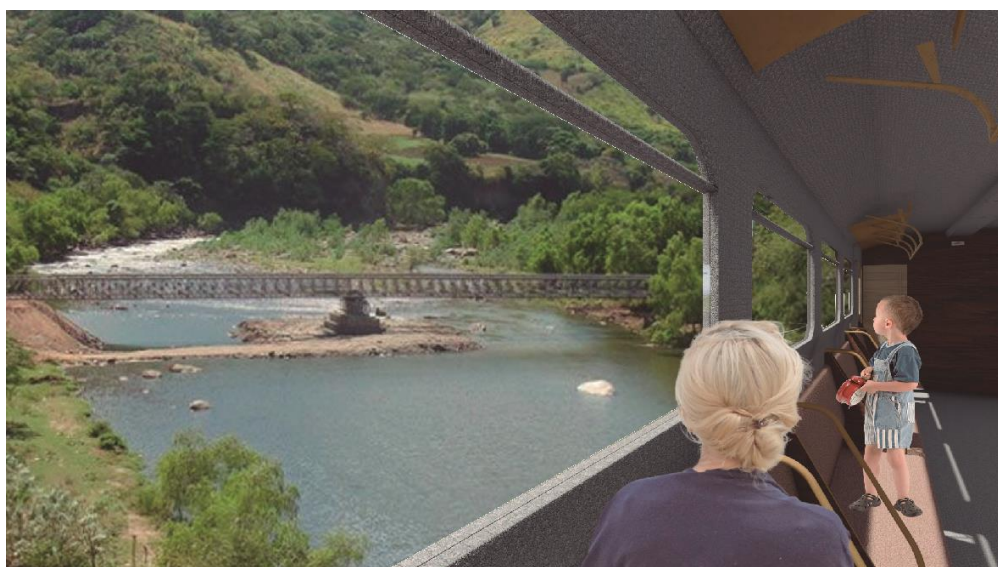

Figura 29. Unidad del Paisaje 3: Paisaje Histórico. Autoría propia. (2019)

9.1.7 Unidad del paisaje 4, paisaje productivo.



Figura 30. Paisaje Productivo. Autoría propia. (2019)

Encontramos la estación de Vado Castro como el nodo principal de esta área que se encuentra próximo al acceso a la planta principal de Acerías Paz del Río. El objetivo de esta área es que las personas puedan conocer más sobre el proceso de industrialización que sufrió la región a finales del siglo XX.

Flora: Agrupaciones de árboles ordenadas y rectas en donde predominaran los arboles con uso de restauración de suelos.

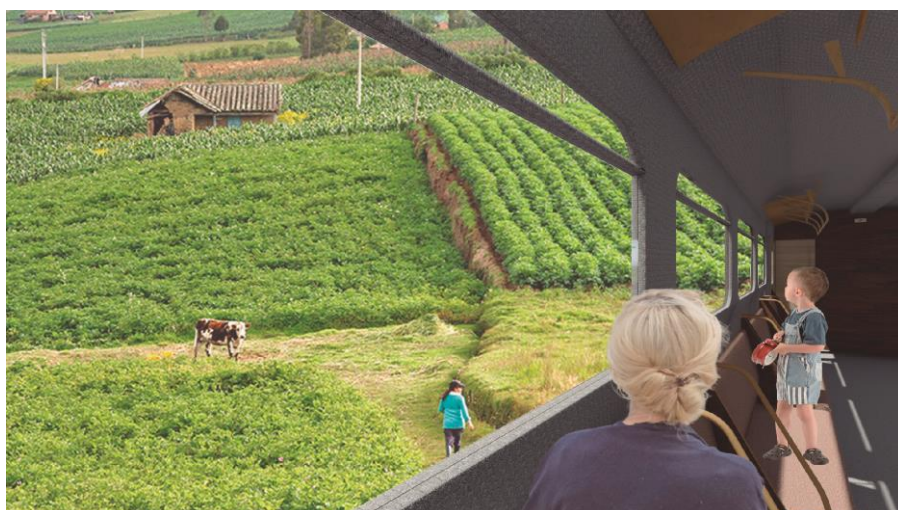

Figura 31. Unidad del Paisaje 4: Paisaje Productivo. Autoría propia. (2019)

9.1.8 Transiciones.

Se plantea que entre cada una de las unidades del paisaje exista una transición que establezca un punto estratégico donde las personas identifiquen que están transitando de un área a otra. En este espacio se encontrará un mirador junto a una pequeña plazoleta para el descanso y comercio, al mismo tiempo se localizarán cerca al tren unos monumentos de gran altura que permitan a los viajeros del tren identificar esta transición.

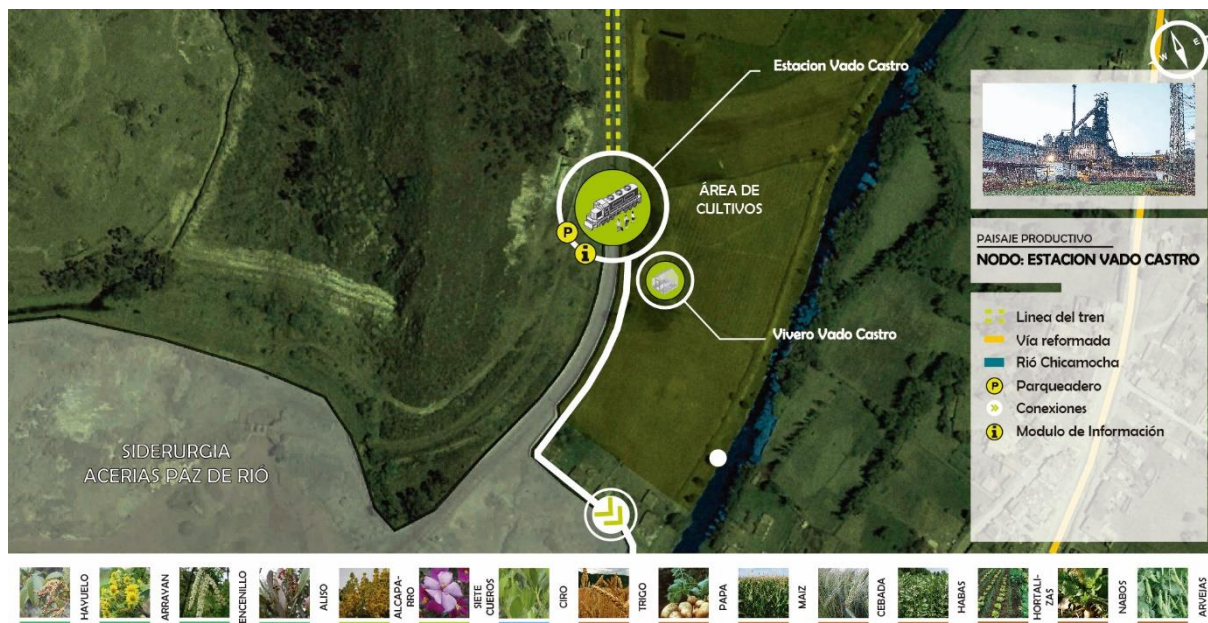

Figura 32. Transiciones. Autoría propia. (2019)

9.1.9 Propuesta sostenible.

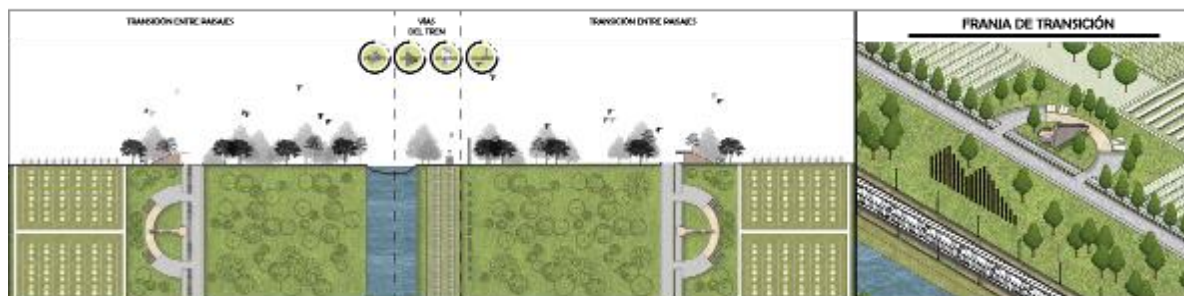

Figura 33. Sostenibilidad ambiental. Autoría propia. (2019)

Establecemos el turismo restaurativo como el principal elemento para la sostenibilidad ambiental de la propuesta. De esta forma proyectamos 1 vivero tanto en la estación de Paz de Río como en la de Vado Castro por ser el inicio y final del parque patrimonial Acerías, estos viveros permitirán a los visitantes del parque adquirir diferentes plántulas para que durante su recorrido puedan ir a las diferentes zonas de reforestación y así se implementaría el turismo restaurativo.

Al mismo tiempo para la sostenibilidad socioeconómica diseñamos un módulo de 10m² que permite adaptarse a diferentes terrenos y puede armarse por la población misma. Este módulo busca ser un apoyo para el comercio de la región, pero también para los turistas que lleguen al sector.

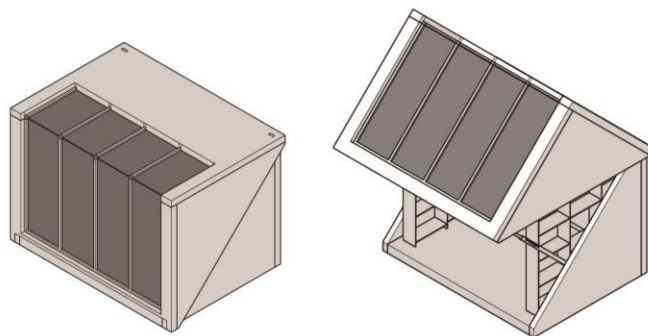

MODULO 10M²



Modulo de descanso localizado cada 5KM o 2.5Km en las vías que conectan el parque patrimonial.



Modulo de comercio y turismo para generar empleos a los habitantes de la región logrando mostrar las características de sus municipios.



Modulo de Glamping - Camping para fomentar esta actividad en el paisaje natural y sea un atractivo para los turistas.

Figura 34. Sostenibilidad socioeconómica. Autoría propia. (2019)

9.1.10 Escala puntual, re-significación estaciones del tren.

Por medio del concepto de la re-significación se busca darles una nueva Figura a las estaciones del tren por medio de un espacio público que complemente los usos de la misma pero también adecuándolas internamente. Antes de diseñar los espacios públicos es necesario analizar el estado en el que se encuentran las diferentes estaciones del tren de Paz de Rio, de esta forma las categorizaremos en si se van a restaurar o rehabilitar.



Figura 35. Estado de las estaciones del tren. Autoría propia. (2019)

- A. Estación de Paz de Rio: Fachadas e interior deteriorado. Se ejecutará una restauración.
- B. Estación de Peña Blanca: Fachadas, estructura e interior deteriorado, esta estación se encuentra totalmente abandonada. Se ejecutará una rehabilitación.
- C. Estación de Corrales: Fachadas e interior deteriorado. Se ejecutará una restauración.
- D. Estación de Vado Castro: Este punto por encontrar a las entradas de la siderúrgica principal de Acerías Paz del Rio solo cuenta con una cubierta. Se ejecutará una rehabilitación.

Según lo anterior se comienza con el proceso de diseño de los espacios públicos que complementaran las estaciones, estos procesos iniciaran en la estación de Paz de Rio y se replicaran en las demás estaciones.

1. Se traza una malla según las configuraciones urbanas alrededor de la estación del tren.
2. La malla se rota según la orientación de la estación.
3. Se trazan unos ejes secundarios desde los ángulos de la estación
4. Se traza una circunferencia donde el centro será la salida de la estación, esto para romper con la ortogonalidad de la malla y generar un espacio más amplio al momento de salir de la estación.
5. Concepto: Entendemos las estaciones del tren como un elemento *transitorio* en donde se proyectará una plaza de bienvenida y otra de salida para marcar la diferencia en el momento que entras a la estación y sales de ella.
6. Esta misma malla se instalará en las demás estaciones del tren debido a que las otras no tienen configuraciones urbanas aledañas.
7. Cada estación contará con elemento denominado Pabellón Boyacá, estos puntos se encargarán de mostrar la narrativa planteada por el parque patrimonial.



Figura 36. Operaciones de diseño. Autoría propia. (2019)

9.1.11 Estación Paz de Río.

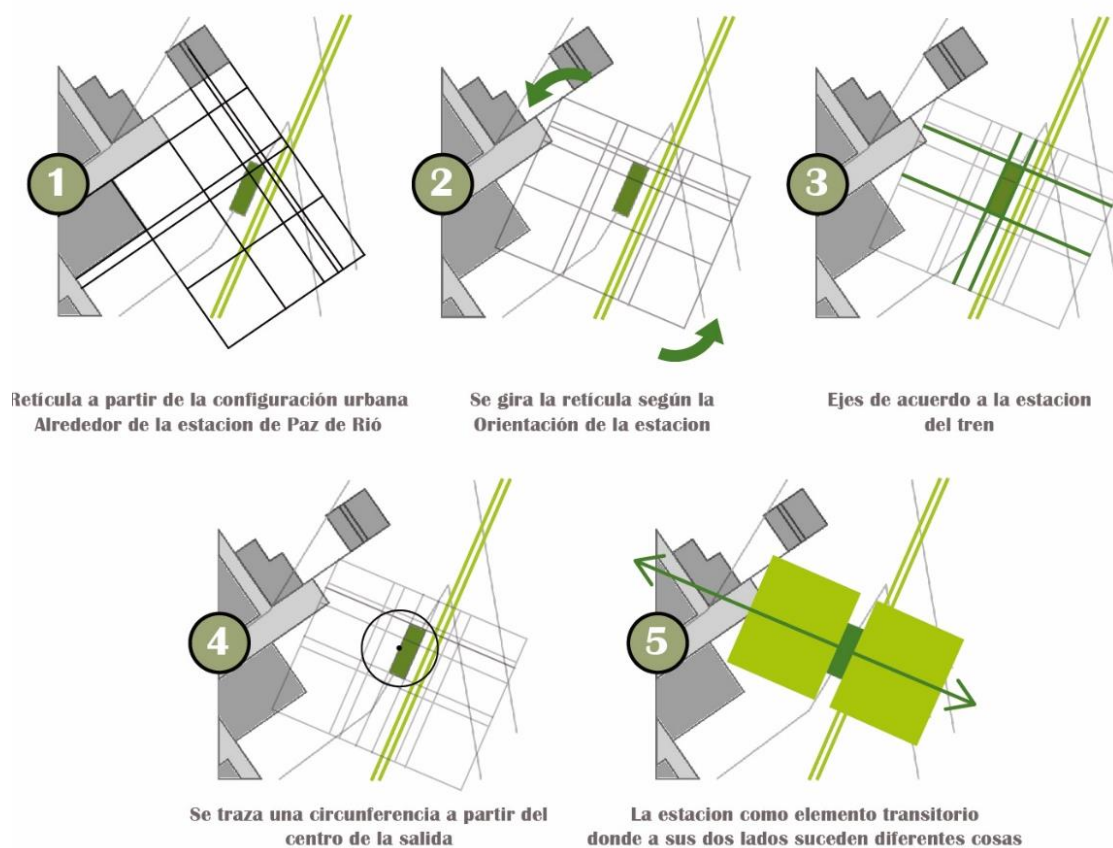

Figura 37. Planta espacio público estación Paz de Río. Autoría propia. (2019)

El diseño de esta estación cuenta con una plazoleta de bienvenida ligada al Pabellón Boyacá y al momento de salir de la estación nos encontramos con un espacio público que conecta con el vivero municipal y el antiguo Teatro de Acerías Paz de Rio.

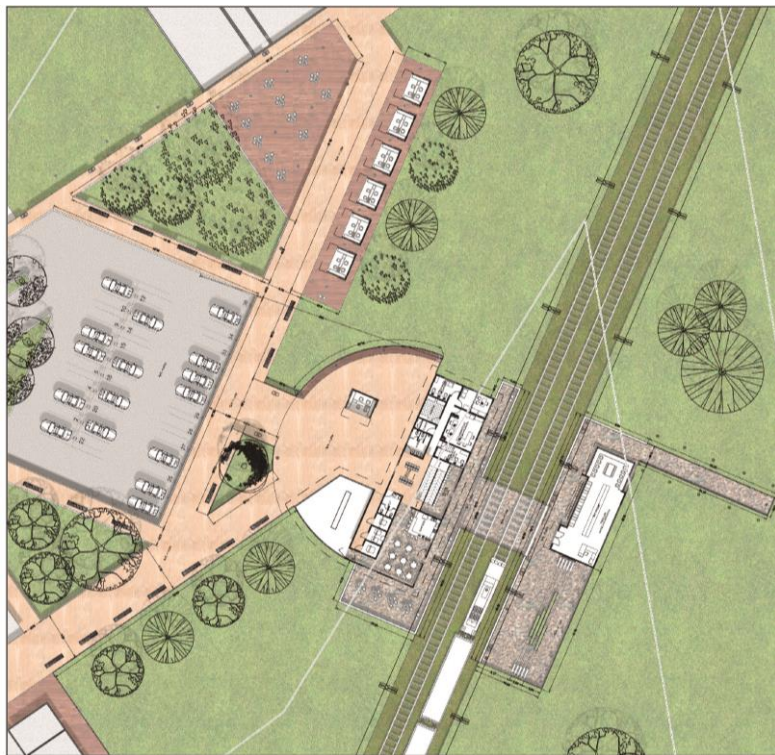

Figura 38. Imaginarios estación Paz de Rio. Autoría propia. (2019)

9.1.12 Estación Peña Blanca.



Figura 39. Planta espacio público estación Peña Blanca. Autoría propia. (2019)

El diseño de esta estación cuenta con una plazoleta de bienvenida ligada al Pabellón Boyacá y al momento de salir de la estación nos encontramos con un espacio público que conecta con miradores que permiten contemplar el río Chicamocha y sus inmediaciones, además de localizarse un restaurante especializado en la comida típica de la región.

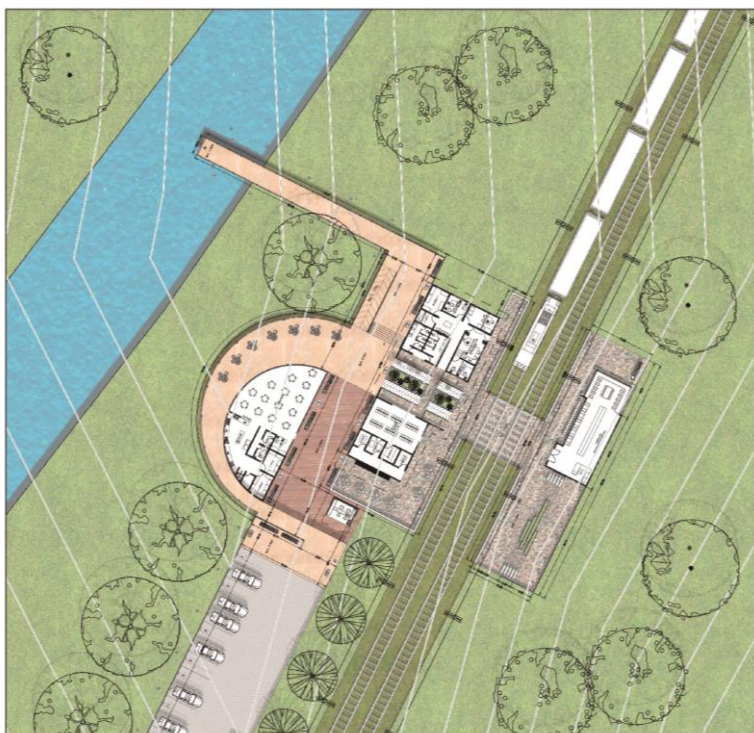

Figura 40. Imaginarios estación Peña Blanca. Autoría propia (2019)

9.1.13 Estación de corrales.



Figura 41. Planta espacio público estación Corrales. Autoría propia. (2019)

El diseño de esta estación cuenta con una plazoleta de bienvenida ligada al Pabellón Boyacá y al momento de salir de la estación nos encontramos con un espacio público que tiene un pequeño monumento a Juana Escobar y a los 300 soldados que lucharon en la batalla de las Chivateras. El espacio público conecta con la vía que lleva a la plaza principal del municipio de Corrales.

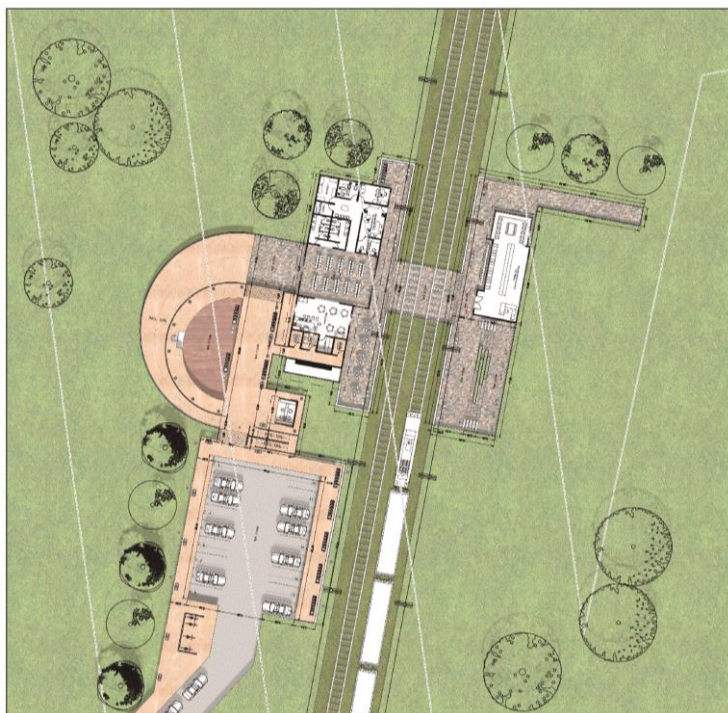

Figura 42. Imaginarios estación Corrales. Autoría propia. (2019)

9.1.14 Estación vado castro.



Figura 43. Planta espacio público estación Vado Castro. Autoría propia. (2019)

El diseño de esta estación cuenta con una plazoleta de bienvenida ligada al Pabellón Boyacá y al momento de salir de la estación nos encontramos con un espacio público que conecta con una zona de comercio y el vivero municipal.

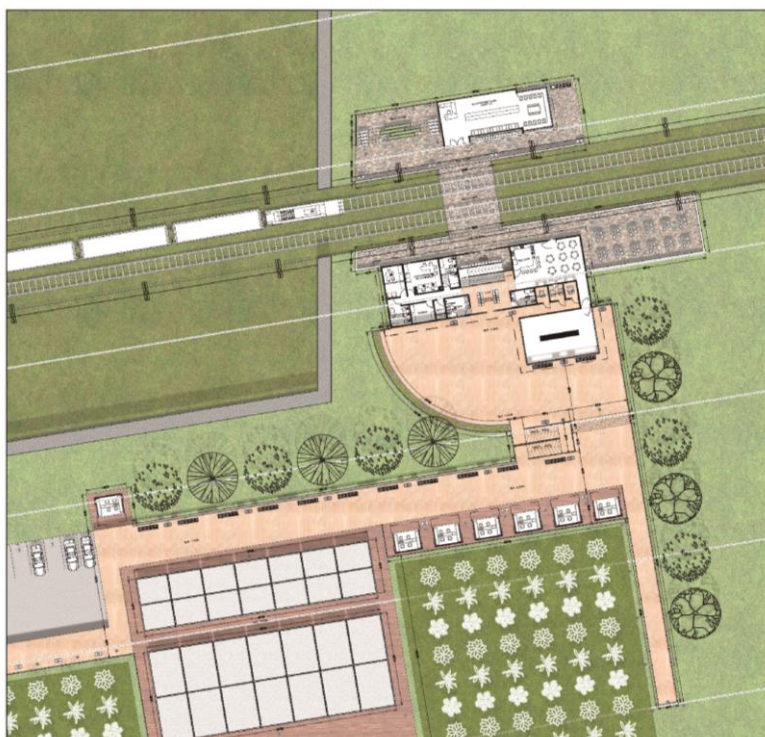

Figura 44. Imaginarios estación Vado Castro. Autoría propia. (2019)

10. Conclusiones

Al desarrollar el presente trabajo, se quiso ampliar la perspectiva de la arquitectura no solo basándonos en teorías que hablaran acerca de criterios de diseño para desarrollar un objeto arquitectónico en específico, sino que buscamos una teoría que relacionara los conceptos de patrimonio cultural, re significación y memoria ya que nuestro objetivo es revitalizar y valorar las dinámicas de una región que ha sido consumida por las malas prácticas de una empresa que explota los recursos naturales de una región y para resolverlo nos basamos en la teoría de Joaquín Sabaté que nos habla acerca de el “Paisaje cultural es la huella del trabajo sobre el territorio, algo así como un memorial al trabajador desconocido”; siendo así a continuación se expondrán un conjunto de conclusiones específicas acerca de la investigación y el proyecto.

1. Entendemos por patrimonio cultural basándonos en el concepto y la teoría como la memoria que las personas le dan a un lugar donde evoca el pasado y el presente manteniendo las historias, las costumbres, en un lugar en específico. Teniendo en cuenta el breve significado, el proyecto buscó fue identificar y proponer una recuperación de la identidad de los lugares que las personas tenían identificados en su historia, pero que no es conocido por las demás personas fuera de esa parte de la región, para que así mismo la historia y paisaje cultural siga en la memoria de las generaciones y por medio de una narrativa en el diseño del espacio público, conservar esta pequeña parte de la historia de la región y de Colombia.
2. Definimos como re significación el generar un nuevo uso de un lugar o un objeto arquitectónico sin perder la esencia propia del lugar para así mismo complementar el uso existente con un uso complementario para potencializar el lugar u objeto.

Teniendo en cuenta el concepto, concluimos que este concepto fue utilizado como uno de los criterios de diseño para complementar las estaciones de tren y también de las vías existentes, ya que a las estaciones se les agregaron nuevas áreas que complementan el espacio público diseñado y fomenta una mejor circulación de los pasajeros que utilicen el tren; y así mismo se dio una re significación en las vías vehiculares complementándolo con recorridos en bicicleta y caminando para que las personas tengan diferentes opciones de recorrer el parque patrimonial, y también se da una re significación a los senderos de herradura para que las personas tengan un recorrido sensorial junto a los nichos ecológicos propuestos, donde se recorra principalmente a pie entre los puntos establecidos como importantes para la población.

3. Se entendió por memoria el querer rescatar los hechos más importantes de la región para mantenerlos presentes en la historia de las personas que van a perdurar en el lugar, por lo que al realizar la investigación acerca de la minería de la región y acerca de gesta libertadora que paso por allí en 1819, quisimos que el proyecto resalte estos hechos importantes de la historia para que las personas entiendan de acontecimientos no contados en la historia de lo que sucedió antes de la batalla de Boyacá y también acerca del mal manejo de la extracción de los recursos no renovables, para que las personas aprendan acerca de lo que no se debe hacer en un territorio.

Luego de haber visto una diversa gama de definiciones en torno al proyecto de investigación, se entiende que estas definiciones las complementamos en base a la teoría y en base a las experiencias vividas en el lugar de intervención, por lo que en el marco conceptual dimos nuestras propias definiciones que hacen parte del diseño del espacio público en los cuatro nodos seleccionados para dar un punto final al proyecto de grado desarrollando estrategias de diseño en esta región, pero a la vez unos puntos suspensivos, ya que el proyecto al ser tan grande aun abarca más temas puntuales de diseño, ya que al ser 17 puntos identificados por la población, los puntos no diseñados pueden tener más temas de diseño propuestos por investigadores y nosotros mismos al continuar con la investigación en un futuro.

11. Referencias

- Isaak, Camilo (2016), *Sobre la memoria y la arquitectura: construir la ausencia*, *DEARQ Revista de arquitectura*, pp. 80-87
- Roa, Alberto (2000). *La ciudad: hábitat de diversidad y complejidad*, Universidad Nacional de Colombia, pp. 154-166
- Ruiz de la puerta, Félix (2009) *Arquitectura de la memoria*, Madrid – España, Editorial Akal.
- Azkarate, Agustín *Memoria y Re significación*, Catedrático de arqueología UPV/EHU, pp. 1-3.
- Arte & Diseño (2011) *Re significación de lugares funerarios. Re significación de la visión del cementerio Universal de Barranquilla*, pp. 23-30
- Insuasty, Pablo y Arteaga Rodrigo (2015) *Arquitectura y patrimonio sostenible Intervenciones contemporáneas en el centro histórico de Cartagena*, Bogotá – Colombia, Universidad Jorge Tadeo Lozano.
- Garfias Mogaldo, Alfonso; Araujo Giles, Horacio (2016) *Patrimonio tangible e intangible en la arquitectura moderna como elementos de identidad en la colonia Andrade en la ciudad de León Guanajuato*, México, Revista legado de arquitectura y diseño, N. 20.
- Aponte García, Gloria (2003) *Paisaje e Identidad Cultural*, Tabula Rasa, pp. 154-163.
- Gómez Álzate, Adriana (2010) *El paisaje como patrimonio cultural, ambiental y productivo*, España, Revista KEPES, pp. 21-106.
- Saieh, Nico (2008) *La ruta del Peregrino/México*, Archdaily, <https://www.archdaily.com/10258/the-pilgrim-route-ruta-del-peregrino-mexico>
- Adamuz, José (2017) *Arquitectura y paisajes de un viaje en coche por Noruega*, National Geographic, https://www.nationalgeographic.com.es/viajes/grandes-reportajes/arquitectura-paisajes-viaje-coche-por-noruega_11920/1
- Rutas panorámicas de Noruega (2018), recuperado de: https://www.visitnorway.es/organiza-tu-viaje/consejos-de-viaje/rutas-panoramicas-de-noruega/?fbclid=IwAR0KrE65UrInne_2sgbcixiMHEi_qshbA58u-8084WwLNJPPXoxSTQxv4es
- Parque Regional Tomine (2017) Recuperado de: <http://www.grupoverdeltda.com/#proyecto#PARQUE%20REGIONAL%20EMBALSE%20TOMINE>

- Recomendación relativa a la Protección de la Belleza y el Carácter de los Lugares y Paisajes (1962) Recuperado de: http://portal.unesco.org/es/ev.php-URL_ID=13067&URL_DO=DO_TOPIC&URL_SECTION=201.html

- Convención sobre la Protección del Patrimonio Mundial Cultural y Natural (1972) Recuperado de: http://portal.unesco.org/es/ev.php-URL_ID=13055&URL_DO=DO_TOPIC&URL_SECTION=201.html

- Convención para la salvaguardia del patrimonio cultural inmaterial (2003) Recuperado de: http://portal.unesco.org/es/ev.php-URL_ID=17716&URL_DO=DO_TOPIC&URL_SECTION=201.html

-Manual de arborización de Diana Weisner (200) Recuperado de: http://dianawiesner.com/?page_id=1487